



—
Meet delights for your home here



Electric Log Heater
Cheminée Électrique
FP10360US

USA office: Fontana AUS office: Truganina GBR office: Ipswich FRA office: Saint Vigor d'Ymonville

If you're having difficulty, our friendly customer team is always here to help.



USA:cs.us@costway.com
AUS:cs.au@costway.com
GBR:cs.uk@costway.com
FRA:cs.fr@costway.com

THIS INSTRUCTION BOOKLET CONTAINS **IMPORTANT** SAFETY INFORMATION. PLEASE READ AND KEEP FOR FUTURE REFERENCE.

EN



Before You Start

- ⚠ Please read all instructions carefully.
- ⚠ Retain instructions for future reference.
- ⚠ Separate and count all parts and hardware.
- ⚠ Read through each step carefully and follow the proper order.
- ⚠ We recommend that, where possible, all items are assembled near to the area in which they will be placed in use, to avoid moving the product unnecessarily once assembled.
- ⚠ Always place the product on a flat, steady and stable surface.
- ⚠ Keep all small parts and packaging materials for this product away from babies and children as they potentially pose a serious choking hazard.

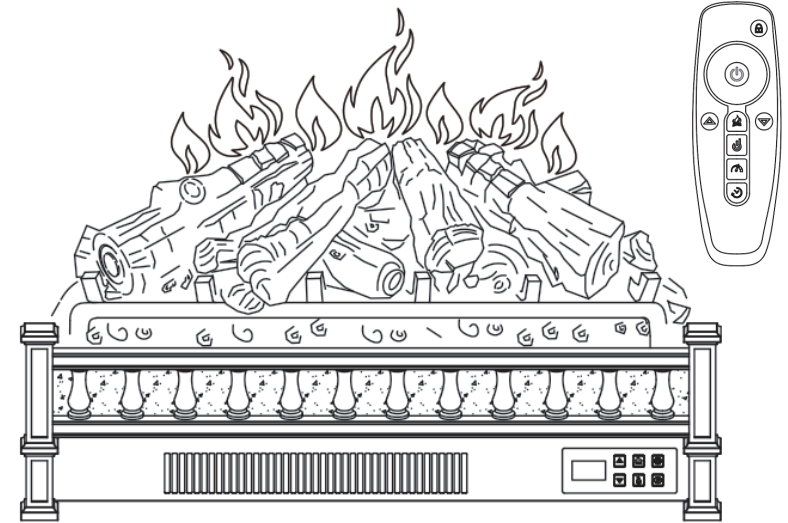

FR



Avant de Commencer

- ⚠ Veuillez lire attentivement toutes les instructions.
- ⚠ Conservez les instructions pour vous y référer ultérieurement.
- ⚠ Vérifiez toutes les pièces et les accessoires.
- ⚠ Lisez attentivement chaque étape et suivez l'ordre correct.
- ⚠ Nous recommandons que, dans la mesure du possible, tous les produits soient assemblés à proximité de la zone où ils seront utilisés, afin d'éviter tout déplacement inutile du produit une fois assemblé.
- ⚠ Placez toujours le produit sur une surface plane et stable.
- ⚠ Conservez toutes les petites pièces de ce produit et les matériaux d'emballage hors de portée des bébés et des enfants, car ils pourraient présenter un risque d'étouffement.

WARNING

Read and understand this entire user manual, including all safety information, before plugging in or using this product. Failure to do so could result in fire, electric shock, or serious personal injury.

CAUTION

Keep this user manual for future reference. If you sell or give this product away, make sure this manual accompanies this product.

THANK YOU!

We appreciate your trust and confidence in our electric log heater. We strive to continually create quality products designed to improve your home. Thank you for choosing!

1.IMPORTANT SAFETY INFORMATION

WARNING: Any use of this appliance other than that recommended by the manufacturer in this owners manual may cause fire, burns, electric shock and/or other serious injuries or death.

When using electrical appliance, basic precautions should always be followed to avoid the risk of fire, electric shock and injury to persons including the following:

- 1.Read all instructions before using this appliance.
- 2.This appliance is hot when in use. To avoid burns, do not let bare skin touch hot surface. If provided, use handles when moving this appliance. Keep combustible materials, such as furniture, pillows, bedding, papers, clothes, and curtains etc. at least 3 ft (0.9 m) away from the front of the appliance. Keep all items away from the sides and rear.
- 3.Extreme caution is necessary when the appliance is used by or near children or invalids and whenever the appliance is left operating and unattended.
- 4.Always unplug the appliance when not in use. This unit should be operated under supervision and should not be left on without supervision.
- 5.Do not operate any appliance with a damaged cord or plug or after the appliance malfunctions, has been dropped or damaged in any manner.
- 6.Do not use outdoors.
- 7.This appliance is not intended for use in bathrooms, laundry areas and similar indoor locations. Never locate the appliance where it may fall into a bathtub or other water container.
- 8.Do not run the cord under carpeting. Do not cover the power cord with throw rugs, runners, or similar floor coverings. Arrange the cord away from traffic area and where it will not be tripped over.
- 9.To disconnect the appliance, turn all controls "OFF", then remove the plug from the electrical outlet.
- 10.Connect to properly grounded outlets only.

11.Do not insert or allow foreign objects to enter any ventilation or exhaust openings as this may cause an electric shock or fire, or damage the appliance.

12.To prevent a possible fire, do not block air intakes or exhausts in any manner. Do not use on soft surfaces, like a bed, where openings may be blocked.

13.All electrical appliances have hot and arching or sparking parts inside. Do not use in areas where gasoline, paint, or flammable liquids are used or stored.

14.Use this appliance only as described in this manual. Any other use which is not recommended by the manufacturer may cause fire, electric shock, or injury to persons.

15.It is strongly recommended that to use the entire 15 amp outlet for the electric fireplace only. Sharing the outlet with another electronic item could create overload and damage the outlet and electric items in the long term.

16.Avoid using an extension cord because the extension cords may overheat and cause a risk of fire. However, if an extension cord **MUST** be used, the cord must be No. 14 AWG minimum size and rated not less than 1875 Watts. The extension cord must be a 3-prong cord with grounding type plug and cord connection and should not exceed 20 ft (6m) in length.

17.When transporting or storing the appliance, keep both the unit and power cord / plug dry, free from excessive vibration and away from heat sources to avoid causing fire, electric shock, or injury to persons.

18.Do not attempt to burn wood or other materials in this appliance.

19.This appliance, when installed, must be electrically grounded in accordance with the current.

SAVE THESE INSTRUCTIONS

2. PRODUCT INFORMATION

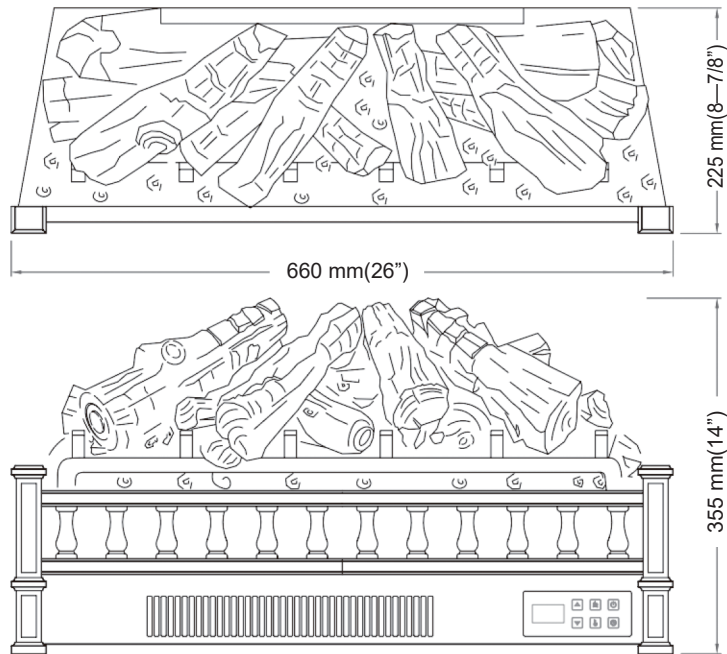

3. OPERATING INSTRUCTIONS

Figure 1

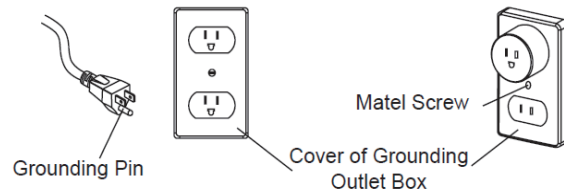

ELECTRICAL SPECIFICATIONS

- Voltage: 120 V, 60 Hz
- Watts: 1500 Watts

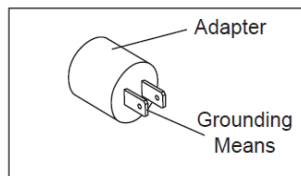

Read all instructions and warning prior to operating the appliance. Ensure that all controls are in the “OFF” status before plugging the appliance into a properly grounded electrical outlet.

This appliance is for use on 120 Volts. The appliance has a 3-prong grounded plug (Figure 1). If your electrical outlet has only 2 slots (Figure 1), you will have to use an adapter (Figure 1) to convert from the 3-prong power cord to a 2-slot receptacle. The green grounding plug extending from the adapter must be securely connected to a permanent ground such as a properly grounded outlet box. The adapter should only be used if a proper 3-slot receptacle is not available.

NOTE: Adapters are not allowed for use in Canada.

A 15 AMP circuit is required to operate this appliance. If the breaker trips when the appliance is running, you may need to move the appliance to another location or unplug other appliances that are on the same circuit.

The fireplace control functions can be accessed in 2 ways:

- Using the control panel, located in the corner of the electric insert.
- Using the multifunctional remote control.

The main control panel is located at the corner on the front (Figure 2).

Figure 2

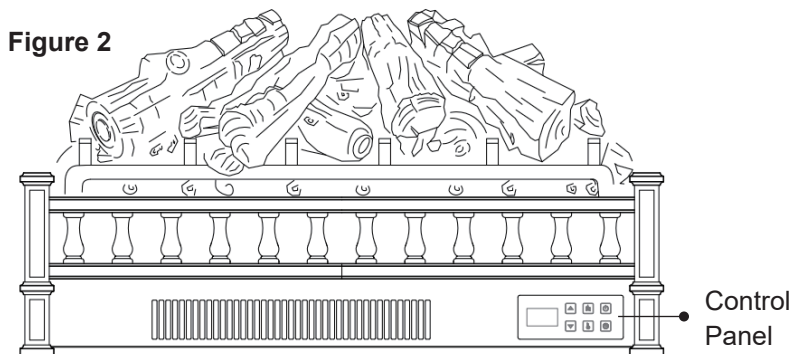

3a. Manual Control Panel

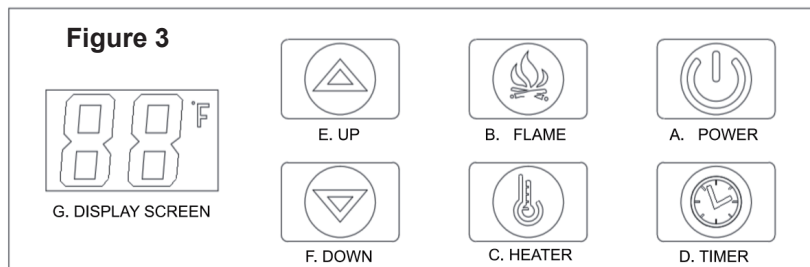

• POWER BUTTON (Figure 3.A):

- Press this button to power on the fireplace. Then you will hear a “beep” sound. In the default setting, the flame is amber with the highest brightness.
- Press the power button to turn off the fireplace. You will hear the “beep” sound twice. This machine remembers all the settings (except the timer setting) and recovers those settings when you power on the fireplace next time (Only if you never pull the plug).
- If the plug is unplugged or a power outage occurs, all the settings will be back to the original default setting when turning on next time.

• FLAME CONTROL (Figure 3.B):

- Press the flame control button to switch the flame color among 5 settings.
- When the product is off and plugged in, press and hold the flame button for 6 seconds to turn off the beep sound of the control panel.

Flame Color	Display	Flame Brightness	Display
Amber	A	5 levels	5~1
Blue	M	5 levels	5~1
Polar	P	N/A	N/A
Breathing	H	5 levels	5~1
Violet	U	5 levels	5~1
Off	OFF	N/A	N/A

- Press the UP (Figure 3.E) or DOWN (Figure 3.F) to adjust the flame brightness, not including Polar flame.
- There are 5 levels Flame Brightness: 5 level-highly bright, 4 level-fully bright, 3 level-medium bright, 2 level-low bright, 1 level-slight bright.

• HEATER CONTROL (Figure 3.C)

- Press once to activate high heat setting. Press second time to shut the heat off.
- Press to start the heating function, and the system will set the temperature to 99°F/37°C, the digital display screen will be shown 95°F/ 35°C.
- Press the UP (Figure 3.E) or DOWN (Figure 3.F) to adjust the heater temperature.

Fahrenheit Temperature	95°F	94°F	93°F	92°F	71°F	70°F	OFF
Celsius Temperature	35°C	34°C	33°C	32°C	22°C	21°C	OFF
Display	shown	shown	shown	shown	shown	shown	shown	shown

- It is invalid in power-off or child lock state.
- You can switch the temperature display from °F to °C by pressing the Heater button for approximately 6 seconds. The default system temperature setting is °F.
- No action after 20s, the digital display is blank.

• Timer (Figure 3.D)

- Press to activate timer setting, default is 0.5H, digital area shows 30.
- Press UP (Figure 3.E) or DOWN (Figure 3.F) to choose the timing, the options are 0.5H/1H/ 2H/3H/4H/ 5H/6H/7H/8H/OFF.
- Once the timer is on and desired setting is reached, the system will shut down after the chosen time.
- Child Lock: Press and hold the Timer button for approximately 6 seconds to activate the Child Lock function, the display screen will show "--". When the Child Lock is on, all the other features are not work, long press the Turn down button for 6 seconds to turn off the Child Lock function.

• UP (Figure 3.E) / DOWN (Figure 3.F)

- Used in Flame, Heating, Timer controls.
- If not assisting in Heating, Timer controls, used to adjust the flame brightness.

• Display Screen (Figure 3.G):

- The display screen will display the relative flames and heating temperatures and the timer and the child lock information.

3b. Remote Control

The remote control can be used up to 13 ft (4 m) away from the heater, so long as there are no obstructions between the remote control and the heater. The remote can control all the settings as the control panel does.

REMOTE CONTROL BATTERIES

Press and slide the battery cover on the rear of the remote and remove the cover. Insert 2 new AAA 1.5V batteries into the battery compartment. Ensure that the polarity is correct. **Batteries are not included in the package due to safety during transportation.**

Note: Do not mix old and new batteries together in the remote.

Do not mix alkaline, standard (carbon-zinc) or rechargeable (Nickel-cadmium, Nickel-metal, Hydride, etc.) batteries together.

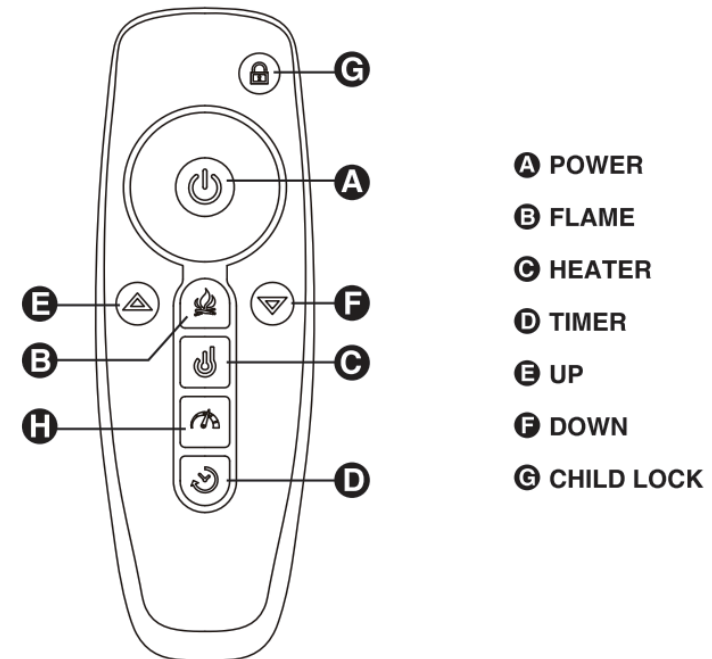

Note: **H** is a button with no function.

Warning: Changes or modifications to this unit not expressly approved by the party responsible for compliance could void the user's authority to operate the equipment.

This device complies with Part 15 of the FCC Rules. Operation is subject to the following two conditions:

- (1) This device may not cause harmful interference.
- (2) This device must accept any interference received, including interference that may cause undesired operation.

NOTE: This equipment has been tested and found to comply with the limits for a Class B digital device, pursuant to Part 15 of the FCC Rules. These limits are designed to provide reasonable protection against harmful interference in a residential installation. This equipment generates, uses and can radiate radio frequency energy and, if not installed and used in accordance with the instructions, may cause harmful interference to radio communications.

However, there is no guarantee that interference will not occur in a particular installation. If this equipment does cause harmful interference to radio or television reception, which can be determined by turning the equipment off and on, the user is encouraged to try to correct the interference by one or more of the following measures:

- Reorient or relocate the receiving antenna.
- Increase the separation between the equipment and receiver.
- Connect the equipment into an outlet on a circuit different from that to which the receiver is connected.
- Consult an experienced radio/TV technician for help.



Temperature Limiting Control

This log heater is equipped with a Temperature Limiting Control. Should the heater reach an unsafe temperature, the heater will automatically turn OFF. To reset:

- Unplug the power cord from the outlet.
- Turn the Power Switch on the CONTROL PANEL to OFF. Wait at least 30 minutes. Lower electric firebox internal temperature.
- Inspect the fireplace to make sure no vents are blocked, or clogged with dust or lint. If they are, use a vacuum to clean the vent areas.
- With the Power Switch in the OFF position, plug the power cord back into the outlet.

If it switches off again, UNPLUG THE HEATER RIGHT AWAY!

Have the outlets, wiring, and breaker box inspected by a professional. Make necessary repairs before using the heater.

4. CARE AND MAINTENANCE



- ALWAYS turn the appliance OFF and unplug the power cord from the outlet before cleaning, performing maintenance, or moving this fireplace. Failure to do so could result in electric shock, fire, or personal injury.
- NEVER immerse in water or spray with water. Doing so could result in electric shock, fire, or personal injury.
- Risk of electric shock! DO NOT OPEN! Replace parts contact our customer service team for help first !

The blower motor and flame motor are pre-lubricated for a durable using time and need no further lubrication or maintenance. To remove any accumulation of dust or debris, the soft brush attachment of a vacuum cleaner should occasionally be used to clean the outlet grille of the fan heater.

- Use a soft, clean cloth that will not scratch the surface when dusting.
- Use a clean soft cloth dampened with warm water to clean the fireplace surface. DO NOT use household or abrasive cleaners, as these products may damage the surface.
- When cleaning the glass viewing screen, use a non-abrasive damp cloth with liquid cleaner or soft soap if necessary; DO NOT use cleaning powders or any other substance with abrasives since these substances will scratch glass.
- Under no circumstances should this product be operated with a broken or chipped glass panel.
- Do not strike or slam the glass.
- In the event that your appliance is stained or otherwise damaged during use, we recommend that you call a professional to repair it.
- When not in use please unplug the cord from the outlet to prevent any damage or accidents.

5. TROUBLESHOOTING GUIDE

WARNING: Turn off the appliance, unplug and let cool for at least 10 minutes before attempting to service. Only a qualified professional should attempt to service or repair the appliance.

PROBLEM	POSSIBLE CAUSE	SOLUTION
Simulated flame effect is dim or not present	<ol style="list-style-type: none"> 1. Dimmer control button is set too low. 2. LED strip not functioning. 3. "Flame wand" has come loose from bracket. 4. "Flame wand" motor is not functioning. 	<ol style="list-style-type: none"> 1. Push flame button to increase light. 2. Contact the customer service center. 3. Remove screws holding back panel in place and remove back panel. Secure end of "Flame wand" back into the support bracket. 4. Contact the customer service center
The appliance turns on and will not turn back on	<ol style="list-style-type: none"> 1. The overheat protection device in the appliance has been triggered. 2. House circuit breaker has been tripped. 	<ol style="list-style-type: none"> 1. Turn all controls off, unplug the appliance, allow the insert to cool down for at least 10 minutes, and then plug in and restart. 2. Reset house circuit breaker.
The appliance does not turn on when the button is pushed to "ON".	The overheat protection device in the appliance has been triggered.	<ol style="list-style-type: none"> 1. Turn all controls off, unplug the appliance, allow the insert to cool down for at least 10 minutes, and then plug in and restart.
Remote control does not work.	<ol style="list-style-type: none"> 1. Low batteries. 2. The remote control signal cannot be received. 	<ol style="list-style-type: none"> 1. Change the remote batteries. 2. Operate remote transmitter at a slow measured pace. Press the remote control buttons with an even motion and gentle pressure. 3. Repeatedly pressing buttons in rapid succession may cause the transmitter to malfunction. 4. Stand closer to your fireplace. 5. Remove objects that may block your remote control's ability to communicate with your fireplace.

NOTE: If you experience difficulties, please do not return this product immediately. Any missing parts, hardware or assembly problems, please contact the customer service center.

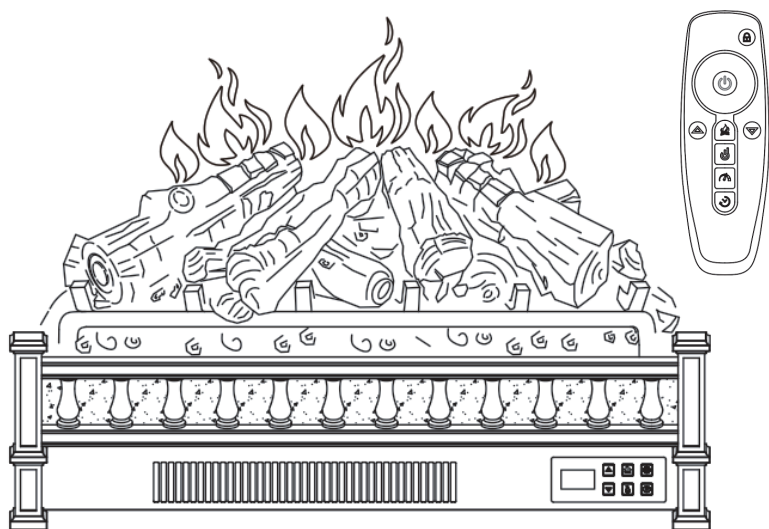

AVERTISSEMENT

Lisez et comprenez l'intégralité de ce manuel d'utilisation, y compris toutes les informations relatives à la sécurité, avant de brancher ou d'utiliser ce produit. Le non-respect de cette consigne peut entraîner un incendie, une électrocution ou des blessures graves.



ATTENTION

Conservez ce manuel d'utilisation pour référence ultérieure. Si vous vendez ou donnez ce produit, assurez-vous que ce manuel l'accompagne.

MERCI !

Nous apprécions la confiance que vous accordez à notre poêle à bois électrique. Nous nous efforçons de créer continuellement des produits de qualité conçus pour améliorer votre foyer. Merci d'avoir choisi !

1. INFORMATIONS IMPORTANTES DE SECURITÉ

AVERTISSEMENT : Toute utilisation de cet appareil autre que celle recommandée par le fabricant dans le présent manuel d'utilisation peut provoquer un incendie, des brûlures, un choc électrique et/ou d'autres blessures graves, voire mortelles.

Lors de l'utilisation d'un appareil électrique, des précautions de base doivent toujours être suivies pour éviter les risques d'incendie, de choc électrique et de blessures, notamment les suivantes :

1. Lisez toutes les instructions avant d'utiliser cet appareil.
2. Cet appareil est chaud lorsqu'il est utilisé. Pour éviter les brûlures, ne laissez pas la peau nue toucher la surface chaude. Si l'appareil en est pourvu, utilisez les poignées pour le déplacer. Maintenez les matériaux combustibles, tels que les meubles, les oreillers, la literie, les papiers, les vêtements, les rideaux, etc. à une distance d'au moins 3 pieds (0,9 m) de l'avant de l'appareil. Éloignez tous les objets des côtés et de l'arrière de l'appareil.
3. Il convient d'être extrêmement prudent lorsque l'appareil est utilisé par ou à proximité d'enfants ou de personnes invalides et lorsqu'il est laissé en fonctionnement sans surveillance.
4. Débranchez toujours l'appareil lorsqu'il n'est pas utilisé. Cet appareil doit être utilisé sous surveillance et ne doit pas être laissé en marche sans surveillance.
5. Ne pas faire fonctionner un appareil dont le cordon ou la fiche est endommagé, ou si l'appareil fonctionne mal, est tombé ou a été endommagé de quelque manière que ce soit.
6. Ne pas utiliser l'appareil à l'extérieur.
7. Cet appareil n'est pas destiné à être utilisé dans les salles de bains, les buanderies et autres lieux intérieurs similaires. Ne placez jamais l'appareil dans un endroit où il pourrait tomber dans une baignoire ou un autre récipient contenant de l'eau.
8. Ne pas faire passer le cordon d'alimentation sous la moquette. Ne pas couvrir le cordon d'alimentation avec des tapis, des patins ou des revêtements de sol similaires. Placez le cordon à l'écart des zones de circulation et à un endroit où l'on ne risque pas de trébucher dessus.
9. Pour débrancher l'appareil, éteignez toutes les commandes, puis retirez la fiche de la prise électrique.

10. Ne branchez l'appareil que sur des prises de courant correctement mises à la terre.

11. N'insérez pas ou ne laissez pas pénétrer de corps étrangers dans les orifices de ventilation ou d'évacuation, sous peine de provoquer un choc électrique ou un incendie, ou d'endommager l'appareil.

12. Pour éviter tout risque d'incendie, n'obstruez pas les entrées d'air ou les sorties d'air de quelque manière que ce soit. Ne l'utilisez pas sur des surfaces molles, comme un lit, où les ouvertures peuvent être bloquées.

13. Tous les appareils électriques contiennent des pièces chaudes, des arcs ou des étincelles. Ne pas utiliser dans des endroits où de l'essence, de la peinture ou des liquides inflammables sont utilisés ou stockés.

14. N'utilisez cet appareil que de la manière décrite dans ce manuel. Toute autre utilisation non recommandée par le fabricant peut provoquer un incendie, une électrocution ou des blessures.

15. Il est fortement recommandé d'utiliser la totalité de la prise de courant de 15 ampères pour le foyer électrique uniquement. Le fait de partager la prise avec un autre appareil électronique peut créer une surcharge et endommager la prise et les appareils électriques à long terme.

16. Évitez d'utiliser une rallonge car celle-ci peut surchauffer et provoquer un risque d'incendie. Toutefois, si une rallonge doit être utilisée, elle doit être d'un calibre minimum de 14 AWG et d'une puissance nominale d'au moins 1875 watts. La rallonge doit être un cordon à 3 broches avec une prise de terre et une connexion de cordon et ne doit pas dépasser 20 pieds (6 m) de longueur.

17. Lors du transport ou du stockage de l'appareil, veillez à ce que l'appareil et le cordon d'alimentation/la fiche soient secs, à l'abri des vibrations excessives et à l'écart des sources de chaleur afin d'éviter tout risque d'incendie, de choc électrique ou de blessure.

18. N'essayez pas de brûler du bois ou d'autres matériaux dans cet appareil.

19. Cet appareil, une fois installé, doit être mis à la terre conformément aux normes en vigueur.

ENREGISTREZ CES INSTRUCTIONS

2. INFORMATIONS SUR LE PRODUIT

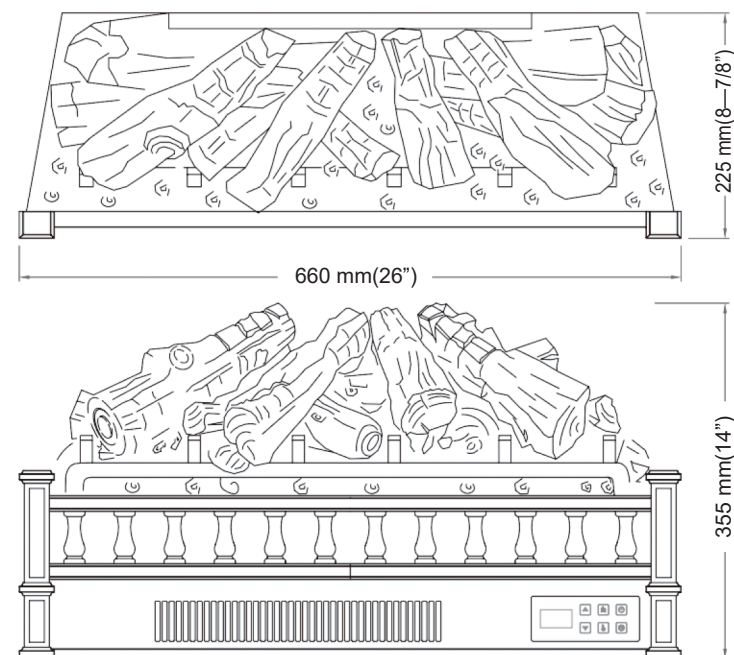

3. INSTRUCTIONS DE FONCTIONNEMENT

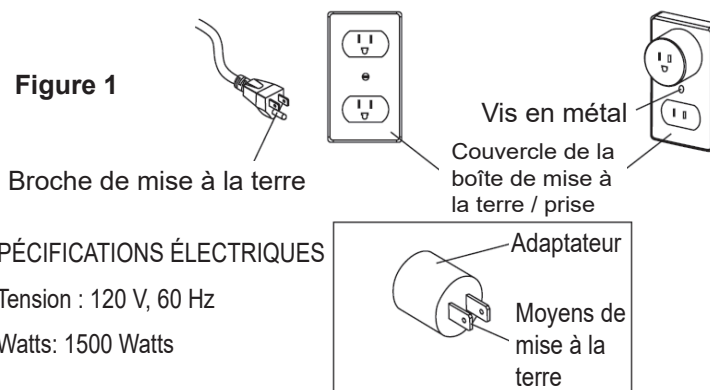

Lisez toutes les instructions et tous les avertissements avant d'utiliser l'appareil.

Assurez-vous que toutes les commandes sont en position « OFF » avant de brancher l'appareil sur une prise électrique correctement mise à la terre.

Cet appareil est conçu pour être utilisé sur une tension de 120 volts. L'appareil est équipé d'une fiche à trois broches avec mise à la terre (Figure 1). Si votre prise électrique ne dispose que de 2 fentes (Figure 1), vous devrez utiliser un adaptateur (Figure 1) pour convertir le cordon d'alimentation à 3 broches en une prise à 2 fentes. La fiche verte de mise à la terre qui sort de l'adaptateur doit être solidement connectée à une terre permanente, telle qu'une boîte de sortie correctement mise à la terre. L'adaptateur ne doit être utilisé que si une prise à 3 fentes n'est pas disponible.

REMARQUE : L'utilisation des adaptateurs n'est pas autorisée au Canada.

Un circuit de 15 AMP est nécessaire pour faire fonctionner cet appareil. Si le disjoncteur se déclenche lorsque l'appareil est en marche, il peut être nécessaire de déplacer l'appareil ou de débrancher d'autres appareils qui se trouvent sur le même circuit.

Les fonctions de contrôle du foyer sont accessibles de deux manières :

- En utilisant le panneau de commande, situé dans le coin de l'insert électrique.
- En utilisant la télécommande multifonctionnelle.

Le panneau de commande principal est situé au coin à l'avant (Figure 2).

Figure 2

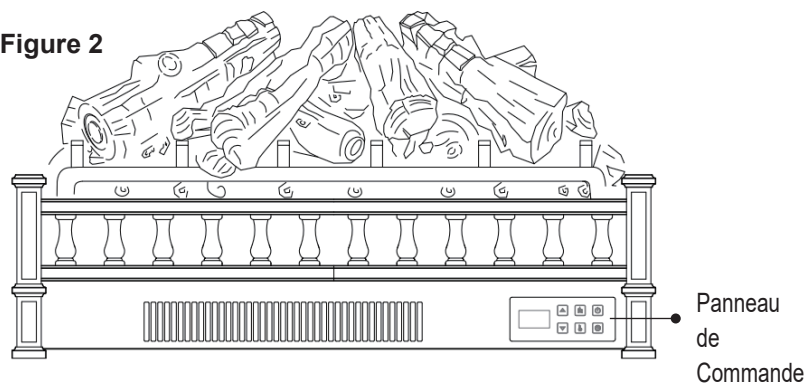

3a. Panneau de Commande Manuelle

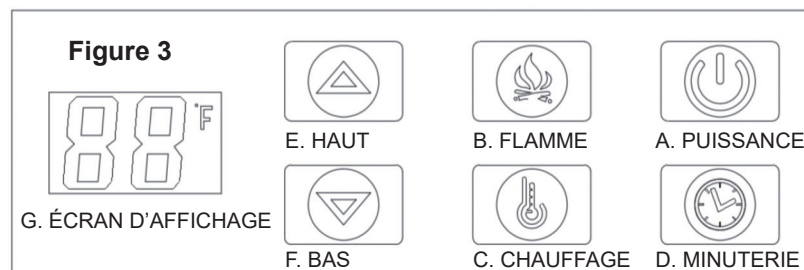

• BOUTON D'ALIMENTATION (Figure 3.A) :

- Appuyez sur ce bouton pour allumer le foyer. Vous entendrez alors un « bip » sonore. Dans le réglage par défaut, la flamme est ambrée avec la luminosité la plus élevée.
- Appuyez sur le bouton d'alimentation pour éteindre la cheminée. Vous entendrez deux fois le « bip ». Cet appareil mémorise tous les réglages (à l'exception du réglage de la minuterie) et récupère ces réglages lors de la prochaine mise en marche du foyer (uniquement si vous ne débranchez jamais la prise).
- Si la prise est débranchée ou si une coupure de courant se produit, tous les réglages reviendront à leur valeur par défaut lors de la prochaine mise sous tension.

• CONTRÔLE DE LA FLAMME (Figure 3.B) :

- Appuyez sur le bouton de contrôle de la flamme pour changer la couleur de la flamme parmi 5 réglages.
- Lorsque l'appareil est éteint et branché, appuyez sur le bouton de contrôle de la flamme et maintenez-le enfoncé pendant 6 secondes pour désactiver le bip sonore du panneau de commande.

Couleur de la flamme	Affichage	Luminosité de la flamme	Affichage
Ambre	A	5 niveaux	5~1
Bleu	M	5 niveaux	5~1
Polaire	P	N/A	N/A
Respiration	H	5 niveaux	5~1
Violet	U	5 niveaux	5~1
OFF	OFF	N/A	N/A

- Appuyez sur la touche HAUT (UP) (Figure 3.E) ou BAS (DOWN) (Figure 3.F) pour régler la luminosité de la flamme, sans tenir compte de la flamme polaire.
- Il existe 5 niveaux de luminosité de la flamme : 5 niveaux - très lumineux, 4 niveaux - entièrement lumineux, 3 niveaux - moyennement lumineux, 2 niveaux - luminosité faible, 1 niveau - légèrement lumineux

• COMMANDE DE CHAUFFAGE (Figure 3.C)

- Appuyez une fois pour activer le réglage de la chaleur élevée. Appuyez une deuxième fois pour arrêter le chauffage.
- Appuyez sur cette touche pour démarrer la fonction de chauffage, et le système réglera la température à 99°F/37°C, l'écran d'affichage numérique indiquera 95°F/35°C.
- Appuyez sur HAUT (UP) (Figure 3.E) ou BAS (DOWN) (Figure 3.F) pour régler la température du chauffage.

Température Fahrenheit	95°F	94°F	93°F	92°F	71°F	70°F	OFF
Température Celsius	35°C	34°C	33°C	32°C	22°C	21°C	OFF
Affichage	Montré	Montré	Montré	Montré	Montré	Montré	Montré	Montré

- Cette fonction n'est pas valide lorsque l'appareil est hors tension ou en mode de verrouillage enfant.
- Vous pouvez faire passer l'affichage de la température de °F à °C en appuyant sur le bouton Chauffage pendant environ 6 secondes. Le réglage par défaut de la température du système est °F.
- Aucune action après 20 secondes, l'affichage numérique est vide.

• Minuterie (Figure 3.D)

- Appuyez sur pour activer le réglage de la minuterie, la valeur par défaut est 0,5H, la zone numérique affiche 30.
- Appuyez sur HAUT (UP) (Figure 3.E) ou BAS (DOWN) (Figure 3.F) pour choisir la durée, les options sont 0,5H /1H/ 2H/3H/4H/ 5H/6H/7H/8H/OFF.
- Une fois que la minuterie est activée et que le réglage souhaité est atteint, le système s'arrête après le temps choisi.
- Verrouillage Enfant : Appuyez sur la touche minuterie et maintenez-la enfoncée pendant environ 6 secondes pour activer la fonction de Verrouillage Enfant, l'écran d'affichage affichera « -- » Lorsque le Verrouillage Enfant est activé, toutes les autres fonctions ne fonctionnent pas, appuyez longuement sur le bouton Baisser pendant 6 secondes pour désactiver la fonction de Verrouillage Enfant.

• HAUT (UP) (Figure 3.E) / BAS (DOWN) (Figure 3.F)

- Utilisé pour les commandes de flamme, de chauffage et de minuterie.
- S'il n'est pas utilisé dans les commandes de chauffage et de minuterie, il sert à régler la luminosité de la flamme.

• Écran d'affichage (figure 3.G) :

- L'écran d'affichage indique les températures relatives des flammes et du chauffage, ainsi que les informations relatives à la minuterie et au verrouillage des enfants.

3b. Télécommande

La télécommande peut être utilisée jusqu'à 13 pieds (4 m) de l'appareil de chauffage, à condition qu'il n'y ait pas d'obstacle entre la télécommande et le poêle. La télécommande peut contrôler tous les réglages comme le fait le panneau de commande.

PILES DE LA TÉLÉCOMMANDE

Appuyez et faites glisser le couvercle des piles à l'arrière de la télécommande et retirez-le. Insérez 2 nouvelles piles AAA 1,5V dans le compartiment à piles. Veillez à respecter la polarité. Les piles ne sont pas incluses dans l'emballage pour des raisons de sécurité pendant le transport.

Remarque : Ne mélangez pas des piles anciennes et des piles neuves dans la télécommande.

Ne mélangez pas des piles alcalines, standard (carbone-zinc) ou rechargeables (nickel-cadmium, nickel-métal, hydrure, etc.).

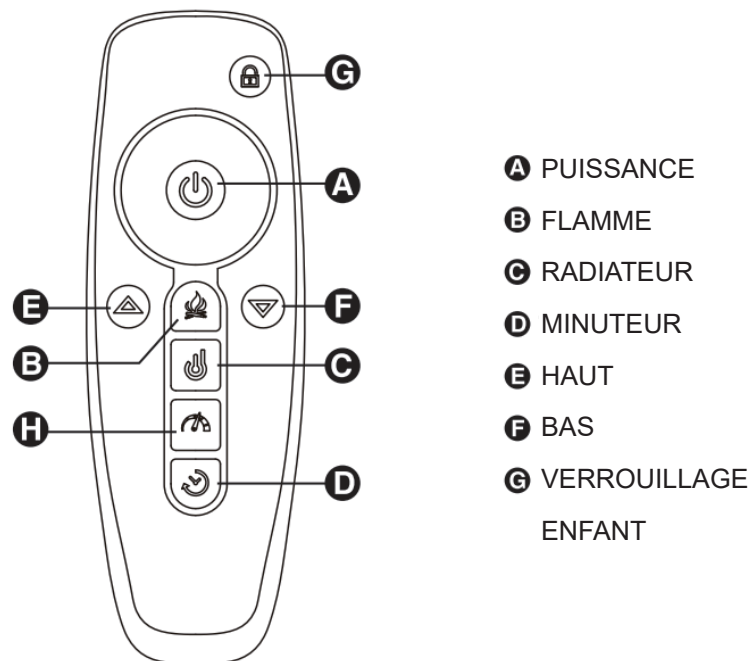

Remarque : **H** est un bouton sans fonction.

Avertissement : Les changements ou modifications apportés à cet appareil qui ne sont pas expressément approuvés par la partie responsable de la conformité peuvent annuler l'autorisation de l'utilisateur d'utiliser l'équipement.

Cet appareil est conforme à la partie 15 des règles de la FCC. Son utilisation est soumise aux deux conditions suivantes :

- (1) Cet appareil ne doit pas provoquer d'interférences nuisibles.
- (2) Cet appareil doit accepter toute interférence reçue, y compris les interférences susceptibles de provoquer un fonctionnement indésirable.

REMARQUE : Cet équipement a été testé et déclaré conforme aux limites imposées aux appareils numériques de classe B, conformément à la partie 15 des règles de la FCC. Ces limites sont conçues pour fournir une protection raisonnable contre les interférences nuisibles dans une installation résidentielle. Cet équipement génère, utilise et peut émettre des fréquences radio et, s'il n'est pas installé et utilisé conformément aux instructions, peut causer des interférences nuisibles aux communications radio.

Cependant, il n'y a aucune garantie que des interférences ne se produiront pas dans une installation particulière. Si cet équipement provoque des interférences nuisibles à la réception radio ou télévision, ce qui peut être déterminé en allumant et en éteignant l'équipement, l'utilisateur est encouragé à essayer de corriger les interférences en prenant une ou plusieurs des mesures suivantes :

- Réorienter ou déplacer l'antenne de réception.
- Augmenter la distance entre l'appareil et le récepteur.
- Connecter l'équipement à une prise de courant sur un circuit différent de celui auquel le récepteur est connecté.
- Consulter un technicien radio/TV expérimenté pour obtenir de l'aide.



Commande de Limitation de la Température

Ce poêle à bûches est équipé d'une commande de limitation de la température.

Si le poêle atteint une température dangereuse, il s'éteint automatiquement. Pour réinitialiser :

- Débranchez le cordon d'alimentation de la prise de courant.
- Éteignez l'interrupteur d'alimentation du PANNEAU DE COMMANDE. Attendez au moins 30 minutes. Abaissez la température interne du foyer électrique.
- Inspectez le foyer pour vous assurer que les événements ne sont pas bloqués ou obstrués par de la poussière ou des peluches. Si c'est le cas, utilisez un aspirateur pour nettoyer les zones de ventilation.
- L'interrupteur d'alimentation étant en position OFF, rebranchez le cordon d'alimentation dans la prise de courant.

S'il s'éteint à nouveau, DÉBRANCHEZ LE CHAUFFEUR IMMÉDIATEMENT !

Faites inspecter les prises, le câblage et le disjoncteur par un professionnel. Effectuez les réparations nécessaires avant d'utiliser l'appareil.

4. SOIN ET ENTRETIEN



- TOUJOURS éteindre l'appareil et débrancher le cordon d'alimentation de la prise de courant avant de nettoyer, d'effectuer l'entretien ou de déplacer ce foyer. Le non-respect de cette consigne peut entraîner un choc électrique, un incendie ou des blessures.
- Ne jamais immerger l'appareil dans l'eau ou l'asperger d'eau. Cela pourrait entraîner un choc électrique, un incendie ou des blessures.
- Risque d'électrocution ! NE PAS OUVRIR ! Remplacez les pièces et contactez d'abord notre service clientèle pour obtenir de l'aide !

Le moteur du ventilateur et le moteur de la flamme sont pré-lubrifiés pour une utilisation durable et ne nécessitent pas d'autre lubrification ou entretien. Pour éliminer toute accumulation de poussière ou de débris, la brosse douce d'un aspirateur doit être utilisée de temps en temps pour nettoyer la grille de sortie du radiateur soufflant.

- Pour dépoussiérer, utilisez un chiffon doux et propre qui ne raye pas la surface.
- Utilisez un chiffon doux et propre imbibé d'eau chaude pour nettoyer la surface du foyer. N'utilisez PAS de nettoyeurs ménagers ou abrasifs, car ces produits risquent d'endommager la surface.
- Pour nettoyer l'écran de visualisation en verre, utilisez un chiffon humide non abrasif avec un nettoyant liquide ou du savon doux si nécessaire ; N'UTILISEZ PAS de poudres de nettoyage ou toute autre substance abrasive, car ces substances risquent de rayer le verre.
- Ce produit ne doit en aucun cas être utilisé avec une vitre cassée ou ébréchée.
- Ne pas frapper ou claquer le verre.
- Si votre appareil est taché ou endommagé en cours d'utilisation, nous vous recommandons de faire appel à un professionnel pour le réparer.
- Lorsque vous n'utilisez pas l'appareil, veuillez débrancher le cordon de la prise de courant afin d'éviter tout dommage ou accident.

5. GUIDE DE DÉPANNAGE

AVERTISSEMENT : Éteignez l'appareil, débranchez-le et laissez refroidir pendant au moins 10 minutes avant d'essayer de l'entretenir. Seul un professionnel qualifié devrait tenter d'entretenir ou de réparer l'appareil.

PROBLÈME	CAUSES POSSIBLES	SOLUTION
L'effet de flamme simulé est faible ou absent	<ol style="list-style-type: none"> 1. Le bouton de commande du gradateur est réglé trop bas. 2. La bande LED ne fonctionne pas. 3. « Baguette de flamme » s'est détachée du support. 4. Le moteur « Baguette de flamme » ne fonctionne pas. 	<ol style="list-style-type: none"> 1. Appuyez sur le bouton de flamme pour augmenter la lumière. 2. Contactez le centre de service à la clientèle. 3. Retirez les vis qui maintiennent le panneau arrière en place et retirez le panneau arrière. Fixez l'extrémité de la « baguette de flamme » dans le support. 4. Contactez le centre de service à la clientèle
L'appareil s'allume et ne se rallume pas.	<ol style="list-style-type: none"> 1. Le dispositif de protection contre la surchauffe de l'appareil a été déclenché. 2. Le disjoncteur de la maison a été déclenché. 	<ol style="list-style-type: none"> 1. Éteignez toutes les commandes, débranchez l'appareil, laissez-le refroidir pendant au moins 10 minutes, puis rebranchez-le et redémarrez-le. 2. Réinitialisez le disjoncteur de la maison.
L'appareil ne s'allume pas lorsque l'on appuie sur le bouton « ON ».	Le dispositif de protection contre la surchauffe de l'appareil a été déclenché.	<ol style="list-style-type: none"> 1. Eteindre toutes les commandes, débrancher l'appareil, laisser refroidir l'insert pendant au moins 10 minutes, puis le brancher et le redémarrer.
La télécommande ne fonctionne pas.	<ol style="list-style-type: none"> 1. Batteries faibles. 2. Le signal de la télécommande ne peut pas être reçu. 	<ol style="list-style-type: none"> 1. Remplacer les piles de la télécommande. 2. Actionnez la télécommande à un rythme lent et mesuré. Appuyez sur les touches de la télécommande d'un mouvement régulier et en exerçant une légère pression. 3. Une pression répétée sur les touches en succession rapide peut entraîner un dysfonctionnement de l'émetteur. 4. Rapprochez-vous de votre cheminée. 5. Retirez les objets qui pourraient bloquer la télécommande de communiquer avec votre foyer.

REMARQUE : Si vous rencontrez des difficultés, ne renvoyez pas ce produit immédiatement. En cas de problèmes de pièces, de matériel ou d'assemblage manquants, veuillez contacter le centre de service clientèle.

EN



Return / Damage Claim Instructions

- ⚠ **DO NOT discard the box / original packaging.**
In case a return is required, the item must be returned in original box. Without this your return will not be accepted.
- ⚠ **Take a photo of the box markings.**
A photo of the markings (text) on the side of the box is required in case a part is needed for replacement. This helps our staff identify your product number to ensure you receive the correct parts.
- ⚠ **Take a photo of the damaged part (if applicable).**
A photo of the damage is always required to file a claim and get your replacement or refund processed quickly. Please make sure you have the box even if it is damaged.
- ⚠ **Send us an email with the images requested.**
Email us directly from marketplace where your item was purchased with the attached images and a description of your claim.

FR



Instructions De Retour / Réclamation De Dommages

- ⚠ **NE PAS jeter la boîte/l'emballage d'origine.**
Dans le cas où un retour est requis, l'article doit être retourné dans sa boîte d'origine. Sans cela, votre retour ne sera pas accepté.
- ⚠ **Prenez une photo des marquages de la boîte.**
Une photo des marquages (texte) sur le côté de la boîte est requise au cas où une pièce serait nécessaire pour le remplacement. Cela aide notre personnel à identifier votre numéro de produit pour s'assurer que vous recevez les bonnes pièces.
- ⚠ **Prenez une photo des dommages (le cas échéant).**
Une photo des dommages est toujours requise pour déposer une réclamation et obtenir rapidement votre remplacement ou votre remboursement. Assurez-vous d'avoir la boîte même si elle est endommagée.
- ⚠ **Envoyez-nous un e-mail avec les images demandées.**
Envoyez-nous un e-mail directement depuis le marché où votre article a été acheté avec les images ci-jointes et une description de votre réclamation.