

2 Pack Padded Saddle Stool
Lot de 2 Tabourets de Selle Rembourré

JV10936

EN



Before You Start

- ⚠ Please read all instructions carefully.
- ⚠ Retain instructions for future reference.
- ⚠ Separate and count all parts and hardware.
- ⚠ Read through each step carefully and follow the proper order.
- ⚠ We recommend that, where possible, all items are assembled near to the area in which they will be placed in use, to avoid moving the product unnecessarily once assembled.
- ⚠ Always place the product on a flat, steady and stable surface.
- ⚠ Keep all small parts and packaging materials for this product away from babies and children as they potentially pose a serious choking hazard.

FR



Avant de Commencer

- ⚠ Veuillez lire attentivement toutes les instructions.
- ⚠ Conservez les instructions pour vous y référer ultérieurement.
- ⚠ Vérifiez toutes les pièces et les accessoires.
- ⚠ Lisez attentivement chaque étape et suivez l'ordre correct.
- ⚠ Nous recommandons que, dans la mesure du possible, tous les produits soient assemblés à proximité de la zone où ils seront utilisés, afin d'éviter tout déplacement inutile du produit une fois assemblé.
- ⚠ Placez toujours le produit sur une surface plane et stable.
- ⚠ Conservez toutes les petites pièces de ce produit et les matériaux d'emballage hors de portée des bébés et des enfants, car ils pourraient présenter un risque d'étouffement.

GENERAL INFORMATION & TIPS

1. Please read the assembly instructions prior to assembling the chair.
2. To avoid damage, assemble the chair on a non-abrasive surface such as a carpet.
3. Make sure all bolts are tightly fastened before the chairs are used.
4. This chair is not for commercial use.

Please make sure you have all parts before beginning assembly. Please wait until all steps are completed before tightening the bolts.



1. Use the long end of the Allen wrench to fasten Allen bolts loosely and quickly.
2. Use the short end of the Allen wrench for final tightening.



A Phillips head screwdriver is necessary for assembly (not included).



- a. Before beginning the gluing process, place the crossbars into each of the holes in the leg frame. to ensure the crossbars fit correctly. Once this is complete, take the crossbars out of the wood frame.

When you begin gluing, it is best to glue the same crossbars into the same leg frame holes you testing to ensure there will be no fit issues.

b. Laying the frame flat on the ground, squeeze the wood glue into the hole of the leg frame.

until the hole is approximately 1/4 filled with glue.

c. Slowly push the crossbar into the hole. **IMPORTANT NOTE:** Each crossbar has screw holes drilled in. The crossbars should be placed into the leg frame with the screw-hole side facing downwards so that once the bar stool is standing, these screw holes will be facing the floor.

d. Wipe away any excess glue that may have seeped out.

e. Hold the crossbar into the frame tightly for approximately 2 minutes to ensure the crossbar is securely in place.

f. Continue this process until all crossbars are securely glued into the leg frame.

g. Once all crossbars are glued in, you should allow the glue to set in place for approximately 1 days before using the bar stool to ensure the glue has set and is safe for use.



A few days after initial assembly when chairs have acclimated to their new environment, re-tighten all hardware. Periodically check and re-tighten the screws every few months or as needed.

PARTS AND HARDWARE LIST

A



Seat Cushion
x1

B



Leg Frame
x2

C



Crossbar
x2

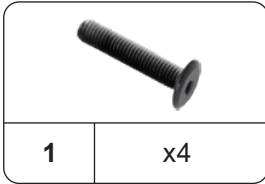

Allen Bolt

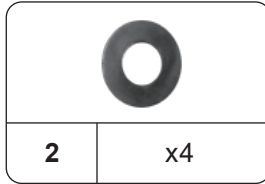

Flat Washer

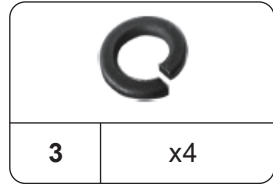

Spring Washer

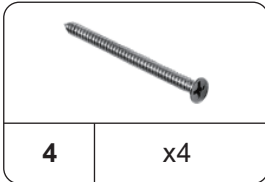

Screw

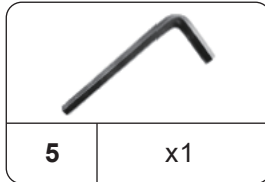

Allen Wrench

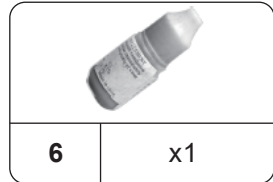

Wood Glue

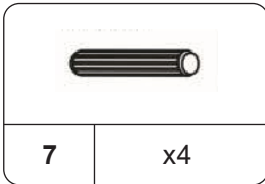

Wood Dowel

ASSEMBLY INSTRUCTIONS

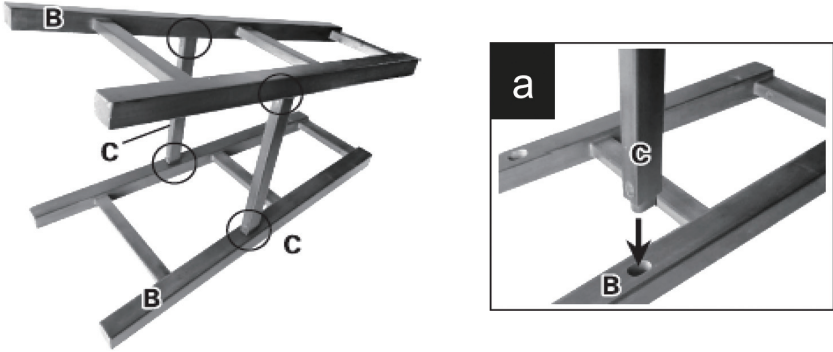

1. Place a leg frame(B)upside down on a non-abrasive surface such as carpet, attach two crossbars(C) to the leg frame(B) by inserting the crossbar into the holes on the leg frame (B) as pictured (a) & use wood glue(6) to secure crossbars(C) to the leg frame(B).

Note: The small holes on the bottom of the crossbars must face the bottom of the stool.

2. Repeat the same above steps by attaching the second leg frame to the crossbar as shown.

3. Using the wood glue, glue the wood dowels into each of the 4 holes on the top of the bar stool legs (where the seat will be attached.) Fill hole with glue until approx 1/4 full insert the dowel and wipe away excess glue. Wait until the glue dries and the dowel is securely attached before attaching the seat. Once dry, place the seat on the dowels, lining up the seat holes so the dowels fit inside the holes and the seat sits flat to secure the frame to the seat cushion using four Allen bolts(1), four flat washers(2), and four spring washers (3) as pictured(b). Tightly fasten the Allen bolts with Allen wrench(5).

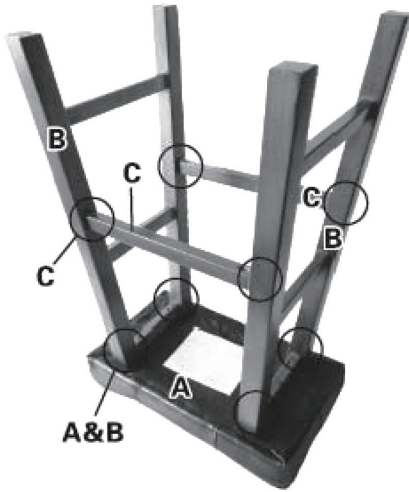

4. Secure the crossbars(C) to the leg frames (B) using four screws(4) as pictured(c). Tightly fasten the screw with Phillips screw driver(not included).

5. Turn stool upright. The Padded Saddle Stool is now ready for use.

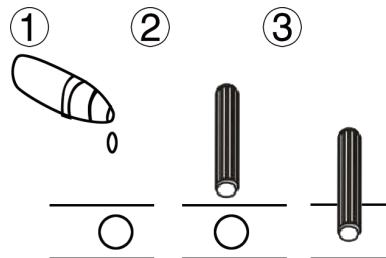
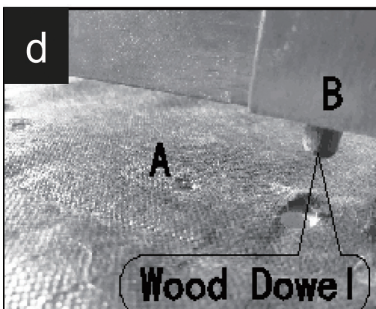
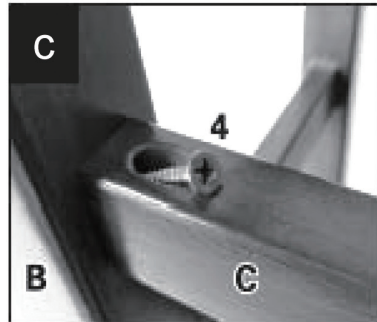
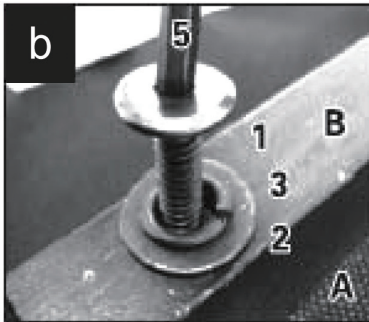



Tips: The wood glue is used to secure the wood dowels to various the wood parts during assembly. Please use caution, and follow instructions below, when attaching the dowels into the holes:

- a. Fill hole with wood glue approx. 1/4 full.
- b. Slowly push dowel into the hole.
- c. Wipe away any excess wood glue.

INFORMATION GÉNÉRALE & CONSEILS

1. Veuillez lire les instructions de montage avant d'assembler la chaise.
2. Pour éviter tout dommage, assemblez la chaise sur une surface non abrasive telle qu'un tapis.
3. Assurez-vous que tous les boulons sont bien fixés avant d'utiliser les chaises.
4. Cette chaise n'est pas destinée à un usage commercial.

Veuillez vous assurer que vous avez toutes les pièces avant de commencer l'assemblage. Veuillez attendre que toutes les étapes soient terminées avant de serrer les boulons.



1. Utilisez l'extrémité longue de la clé Allen pour fixer les boulons Allen de manière lâche et rapide.
2. Utilisez l'extrémité courte de la clé Allen pour le serrage final.



Un tournevis à tête cruciforme est nécessaire pour l'assemblage (non inclus).

a. Avant de commencer le processus de collage, placez les barres transversales dans chacun des trous du cadre de la jambe.

Vérifiez que les barres transversales s'emboîtent correctement. Une fois cette opération terminée, sortez les traverses du cadre en bois. Lorsque vous commencez à coller, il est préférable de coller les mêmes barres transversales dans les mêmes trous du



cadre de la jambe que vous testez pour vous assurer qu'il n'y aura pas de problèmes d'ajustement.

b. En posant le cadre à plat sur le sol, pressez la colle à bois dans le trou du cadre de la pied.

jusqu'à ce que le trou soit rempli de colle au quart environ.

c. Poussez lentement la barre transversale dans le trou.

REMARQUE IMPORTANTE : Chaque traverse est percée de trous pour les vis. Les traverses doivent être placées dans le repose-pieds avec le côté des trous de vis tourné vers le bas, de sorte qu'une fois le tabouret de bar debout, ces trous de vis seront tournés vers le sol.

d. Essuyez l'excès de colle qui a pu s'écouler.

e. Maintenez fermement la barre transversale dans le cadre pendant environ 2 minutes pour vous assurer que la barre transversale est bien en place.

f. Continuez ce processus jusqu'à ce que toutes les barres transversales soient solidement collées dans le cadre de la jambe.

g. Une fois toutes les barres transversales collées, laissez la colle durcir pendant environ 1 jour avant d'utiliser le tabouret de bar afin de vous assurer que la colle a durci et que vous pouvez l'utiliser en toute sécurité.



AVERTISSEMENT

Après quelques jours d'assemblage initial, lorsque les chaises se sont acclimatées à leur nouvel environnement, resserrez toutes les vis. Vérifiez périodiquement et resserrez les vis tous les quelques mois ou selon les besoins.

LISTE DES PIÈCES ET DU MATÉRIEL

A



Coussin du Siège
x1

B



Cadre des Pieds
x2

C



Barre Transversale
x2

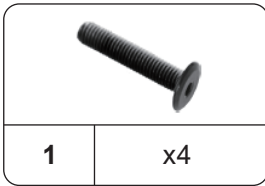

Boulon Allen

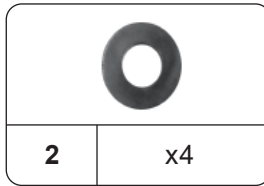

Rondelle Plate

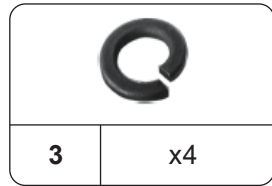

Rondelle à Ressort

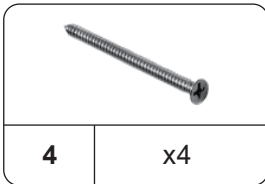

Vis

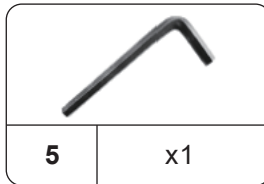

Clé Allen



Colle à Bois



Cheville à Bois

INSTRUCTIONS DE MONTAGE

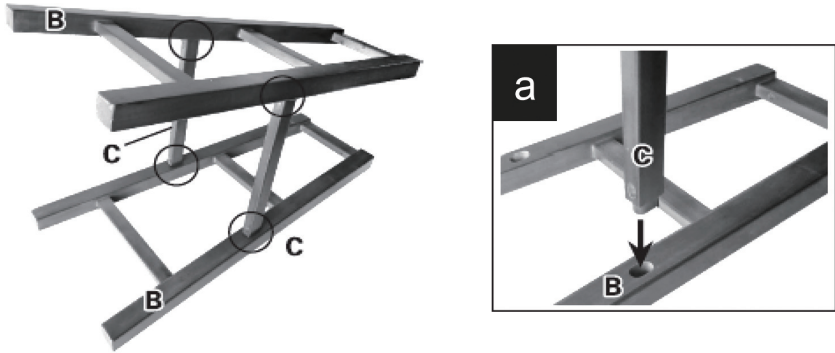

1. Placez un cadre de pied (B) à l'envers sur une surface non abrasive telle qu'un tapis. Fixez deux barres transversales (C) au cadre de pied (B) en insérant la barre transversale dans les trous du cadre de pied (B) comme illustré (a) et utilisez de la colle à bois (6) pour fixer les barres transversales (C) au cadre de pied (B).

Remarque: Les petits trous situés au bas des barres transversales doivent être orientés vers le bas du tabouret.

2. Répétez les mêmes étapes ci-dessus en fixant le deuxième cadre de pied à la barre transversale comme indiqué.

3. À l'aide de la colle à bois, collez les goujons dans chacun des 4 trous situés sur le haut des pieds du tabouret (là où le siège sera fixé). Insérez la cheville et essuyez l'excès de colle. Attendez que la colle sèche et que la cheville soit bien fixée avant de fixer le siège. Une fois sec, placez le siège sur les chevilles, en alignant les trous du siège de manière à ce que les chevilles s'insèrent dans les trous et que le siège repose à plat. Fixez le cadre au coussin du siège à l'aide de quatre boulons Allen (1), quatre rondelles plates (2) et quatre rondelles élastiques (3), comme illustré (b). Serrez fermement les boulons Allen à l'aide d'une clé Allen (5).

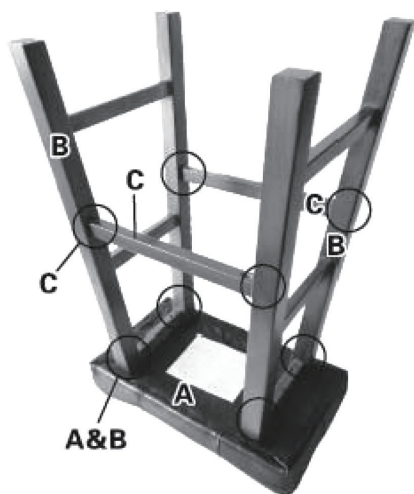

4. Fixez les barres transversales (C) aux cadres des pieds (B) à l'aide de quatre vis (4), comme illustré (c). Fixez fermement les vis à l'aide d'un tournevis cruciforme (non fourni).

5. Tournez le tabouret à la verticale. Le tabouret de selle rembourré est maintenant prêt à être utilisé.

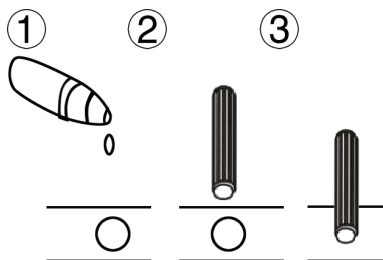
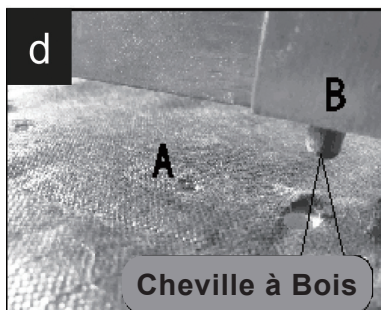
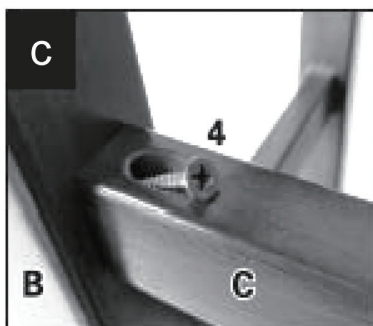
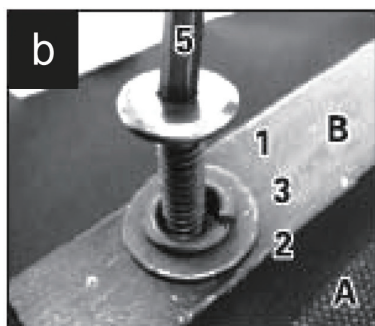



Conseils:

La colle à bois est utilisée pour fixer les chevilles à bois aux différentes pièces de bois pendant l'assemblage. Veuillez faire preuve de prudence, et suivre les instructions ci-dessous, lorsque vous fixez les chevilles dans les trous;

- a. Remplissez le trou de colle à bois à environ 1/4.
- b. Poussez lentement la cheville dans le trou.
- c. Essuyez l'excédent de colle à bois.

EN



Return / Damage Claim Instructions

- ⚠ **DO NOT discard the box / original packaging.**
In case a return is required, the item must be returned in original box. Without this your return will not be accepted.
- ⚠ **Take a photo of the box markings.**
A photo of the markings (text) on the side of the box is required in case a part is needed for replacement. This helps our staff identify your product number to ensure you receive the correct parts.
- ⚠ **Take a photo of the damaged part (if applicable).**
A photo of the damage is always required to file a claim and get your replacement or refund processed quickly. Please make sure you have the box even if it is damaged.
- ⚠ **Send us an email with the images requested.**
Email us directly from marketplace where your item was purchased with the attached images and a description of your claim.

FR



Instructions De Retour / Réclamation De Dommages

- ⚠ **NE PAS jeter la boîte/l'emballage d'origine.**
Dans le cas où un retour est requis, l'article doit être retourné dans sa boîte d'origine. Sans cela, votre retour ne sera pas accepté.
- ⚠ **Prenez une photo des marquages de la boîte.**
Une photo des marquages (texte) sur le côté de la boîte est requise au cas où une pièce serait nécessaire pour le remplacement. Cela aide notre personnel à identifier votre numéro de produit pour s'assurer que vous recevez les bonnes pièces.
- ⚠ **Prenez une photo des dommages (le cas échéant).**
Une photo des dommages est toujours requise pour déposer une réclamation et obtenir rapidement votre remplacement ou votre remboursement. Assurez-vous d'avoir la boîte même si elle est endommagée.
- ⚠ **Envoyez-nous un e-mail avec les images demandées.**
Envoyez-nous un e-mail directement depuis le marché où votre article a été acheté avec les images ci-jointes et une description de votre réclamation.

USA office: Fontana **AUS** office: Truganina **GBR** office: Ipswich **FRA** office: Saint Vigor d'Ymonville

If you're having difficulty, our friendly customer team is always here to help.



USA: cs.us@costway.com
AUS: cs.au@costway.com
GBR: cs.uk@costway.com
FRA: cs.fr@costway.com