

USA office: Fontana AUS office: Truganina GBR office: Ipswich FRA office: Saint Vigor d'Ymonville

If you're having difficulty, our friendly customer team is always here to help.



USA:cs.us@costway.com
AUS:cs.au@costway.com
GBR:cs.uk@costway.com
FRA:cs.fr@costway.com

Baby Bounce Activity Center
Centre d'Activités pour Bébé

TM10035BL

THIS INSTRUCTION BOOKLET CONTAINS **IMPORTANT** SAFETY INFORMATION. PLEASE READ AND KEEP FOR FUTURE REFERENCE.



Before You Start

Please read all instructions carefully and keep it for future reference.

General Warnings

- ⚠ Attention: To prevent possible injury by entanglement, remove this toy when the child starts trying to get up on its hands and knees in a crawling position.
- ⚠ Danger! Keep all small parts and packaging materials for this product away from babies and children, otherwise they may pose a choking hazard.
- ⚠ The product must be installed and used under the supervision of an adult.
- ⚠ Read through each step carefully and follow the proper order.
Remove all packaging, separate and count all parts and hardware before installation.
- ⚠ Please ensure that all parts are correctly installed, incorrect installation can lead to a danger.
- ⚠ We recommend that, where possible, all items are assembled near the area in which they will be placed in use, to avoid moving the product unnecessarily once assembled.
- ⚠ Ensure a secure surface during installation, and place the product always on a flat, steady and stable surface.



Avant de Commencer

Veuillez lire attentivement toutes les instructions et les conserver pour la référence ultérieure.

Avertissements Généraux

- ⚠ Attention : pour éviter toute blessure par enchevêtrement, retirez ce jouet lorsque l'enfant commence à essayer de se mettre debout avec les mains et les genoux en rampant.
- ⚠ Danger ! Éloignez toutes les petites pièces et le matériel d'emballage des bébés et des enfants pour éviter un risque d'étouffement.
- ⚠ Le produit doit être installé et utilisé sous la surveillance d'un adulte.
- ⚠ Lisez attentivement chaque étape et suivez le bon ordre.
- ⚠ Retirez tous les emballages, séparez et comptez toutes les pièces et le matériel avant l'installation.
- ⚠ Assurez-vous que toutes les pièces sont correctement installées, une installation incorrecte peut entraîner un danger.
- ⚠ Nous recommandons que, dans la mesure du possible, tous les articles soient assemblés à proximité de la zone dans laquelle ils seront utilisés, afin d'éviter de déplacer inutilement le produit une fois assemblé.
- ⚠ Assurez une surface sûre pendant l'assemblage et placez le produit toujours sur une surface plane et stable.

GENERAL FOUNDATION / FONDATION GÉNÉRALE

Seat with seat cushion / Siège avec coussin de siège

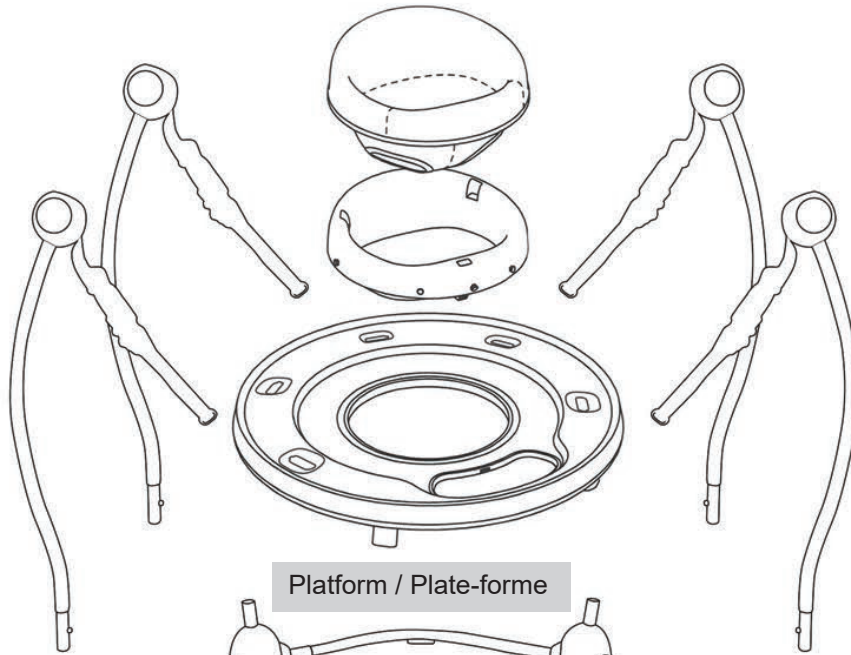

Platform / Plate-forme

Support frame / Cadre de support x 4

Base / Base

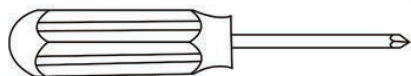

Screwdriver (not included) / Tournevis (non inclus)



1.5V "AA" Battery x 3 (not included) / Piles "AA" de 1,5 V x3 (non incluses)

FOREST ACCESSORIES / ACCESSOIRES POUR FORÊT

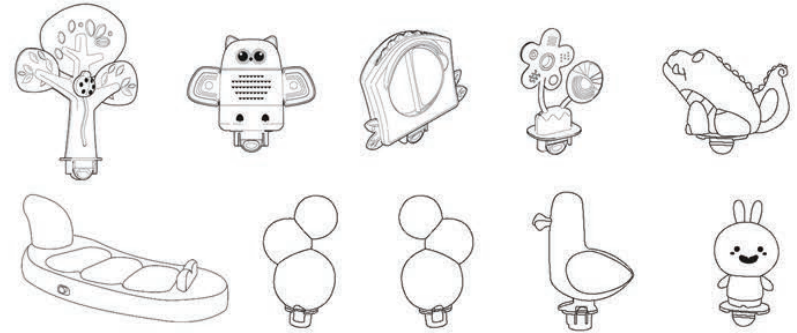

OCEAN ACCESSORIES / ACCESSOIRES POUR L'OCÉAN

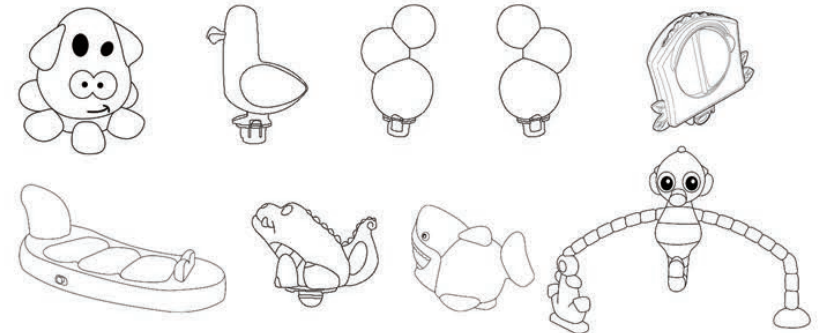

SET UP AS ACTIVITY CENTER / INSTALLER COMME CENTRE D'ACTIVITÉS

EN: CAUTION: Do not use with children over 55 lbs (25 kg), or over 30 inches (76 cm). For use only with infant who can hold up their head unaided. Discontinue use when child begins to walk unassisted or can lift itself out of seat.

ASSEMBLE THE BASE AND SUPPORT FRAME

CAUTION: Make sure all 4 legs are securely locked in position before putting your child in the seat.

FR: ATTENTION : Ne pas utiliser avec des enfants de plus de 25 kg ou de plus de 76 cm. À n'utiliser qu'avec un enfant qui peut tenir sa tête en l'air sans aide. Cesser l'utilisation lorsque l'enfant commence à marcher sans aide ou peut se soulever du siège.

ASSEMBLER LA BASE ET LE CADRE DE SUPPORT

ATTENTION : Assurez-vous que les 4 pieds sont bien verrouillés en position avant d'installer votre enfant dans le siège.

1

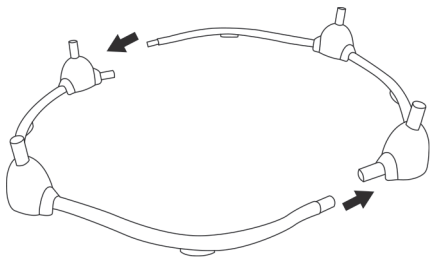

2

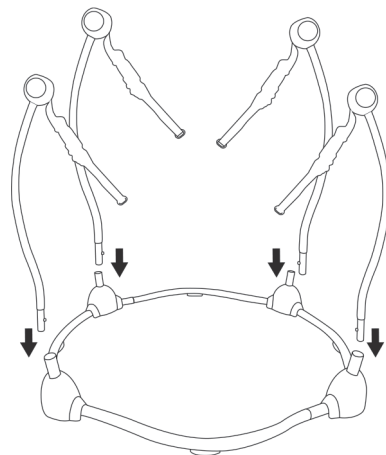

PLATFORM ASSEMBLY / ASSEMBLAGE DE LA PLATEFORME

3

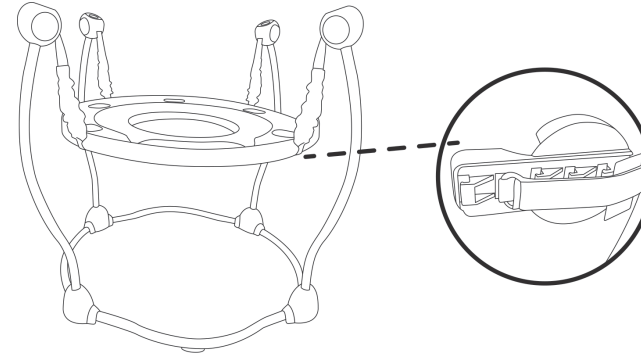

CAUTION:
Hook the
bottom hook /
ATTENTION :
Accrocher le
crochet inférieur

SEAT WITH SEAT CUSHION ASSEMBLY / ASSEMBLAGE DU SIÈGE ET DU COUSSIN D'ASSISE

4

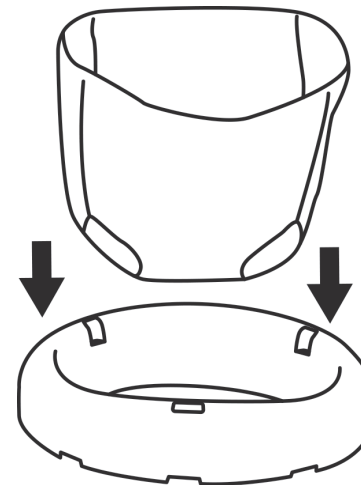

5

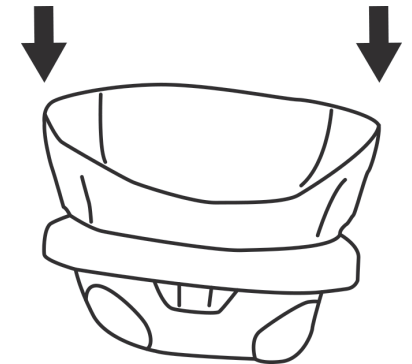

6



7

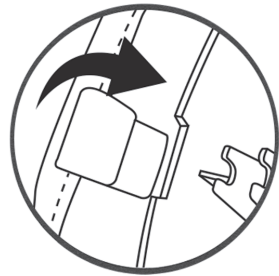
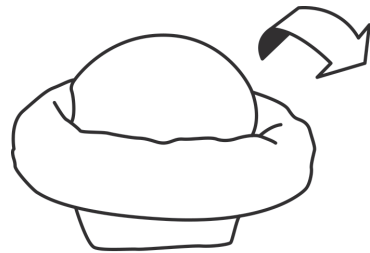

8

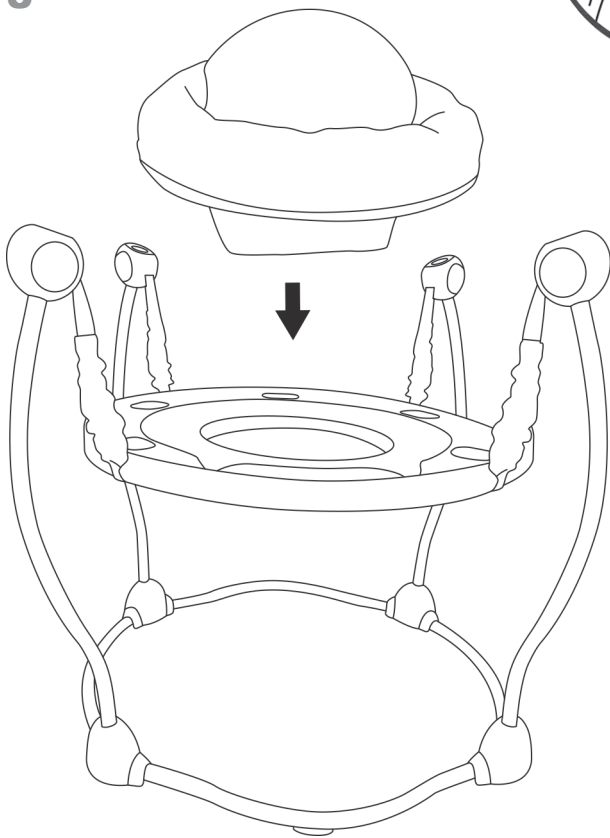

**INSTALLING/REMOVING TOYS /
INSTALLATION/RETRAIT DES JOUETS**

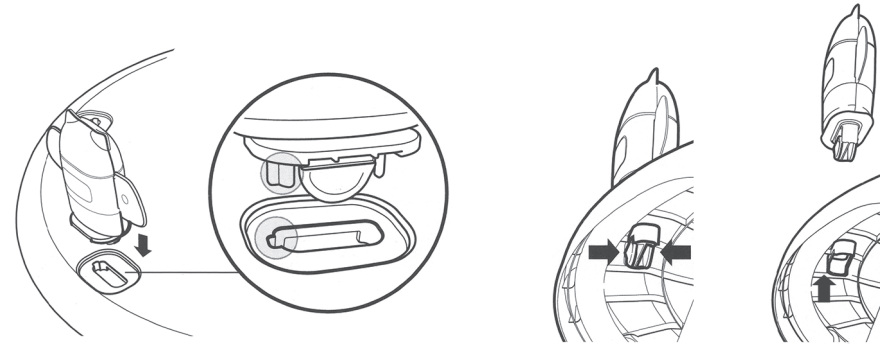

Installing / Installation

Removing / Retrait

**SUPPORT FRAME TOY INSTALLATION /
INSTALLATION DU JOUET SUR LE CADRE DE
SUPPORT**

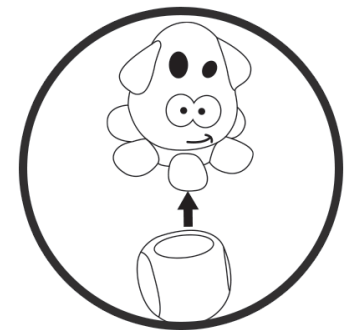
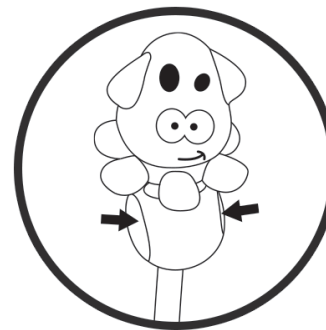

**INSTALLATION OF FOREST TOYS /
INSTALLATION DE JOUETS FORESTIERS**

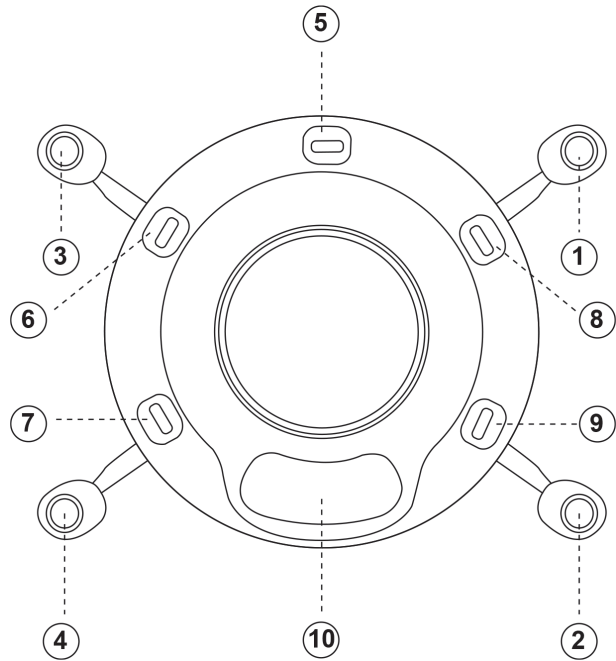

**OCEAN TOY INSTALLATION /
INSTALLATION DE JOUETS OCÉAN**

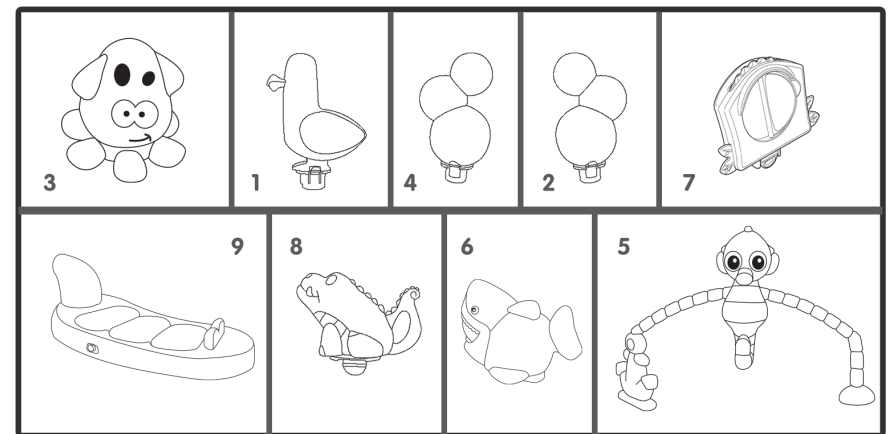
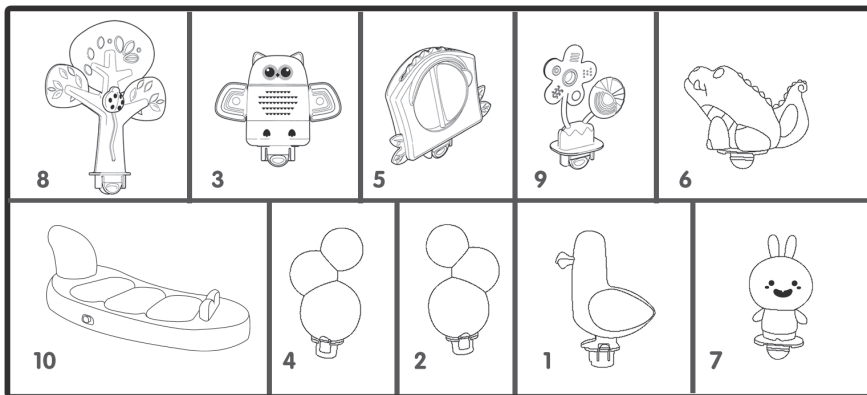
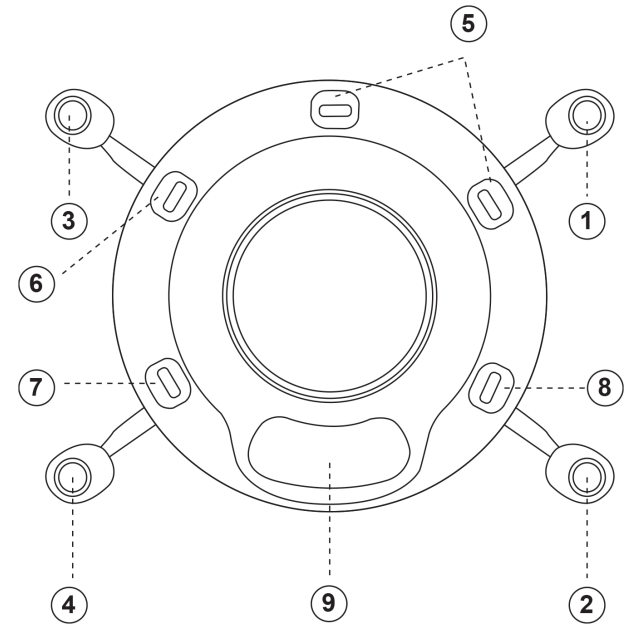

**BATTERY INSTALLATION /
INSTALLATION DE LA BATTERIE**

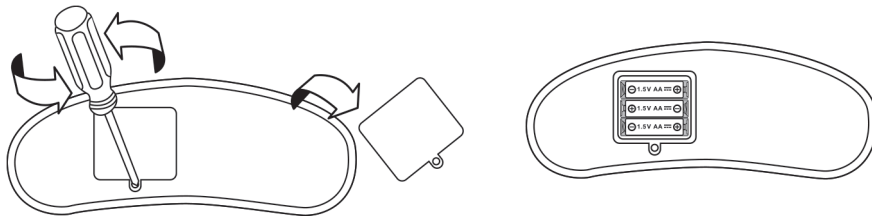

3X1.5v“aa” /
3 x 1.5V “AA” Batteries

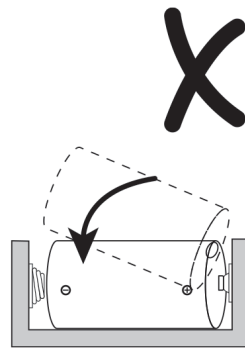
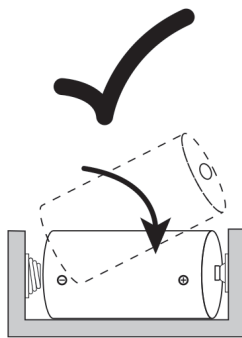
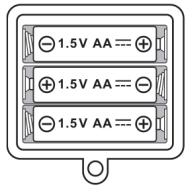

**CORRECT USE OF FUNCTIONS /
UTILISATION CORRECTE DES FONCTIONS**

1

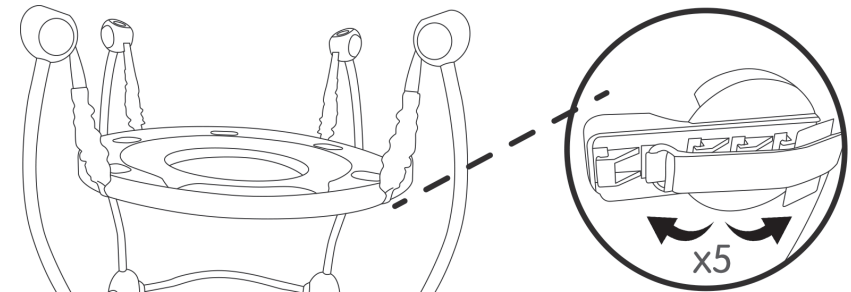

- 5TH GEAR / 5ÈME NIVEAUX
- 4TH GEAR / 4ÈME NIVEAUX
- 3RD GEAR / 3ÈME NIVEAUX
- 2ND GEAR / 2ÈME NIVEAUX
- 1ST GEAR / 1ÈRE NIVEAUX

CAUTION: 5-gear height can be adjusted automatically
/ ATTENTION: la hauteur à 5 vitesses peut être ajustée automatiquement

2

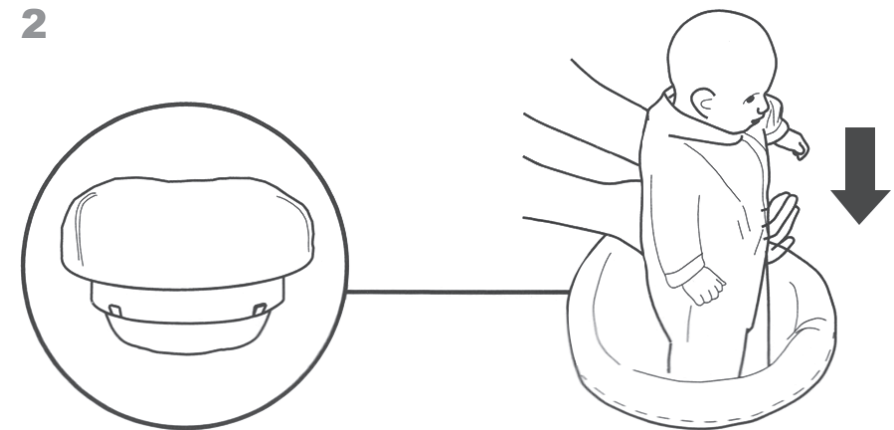

3

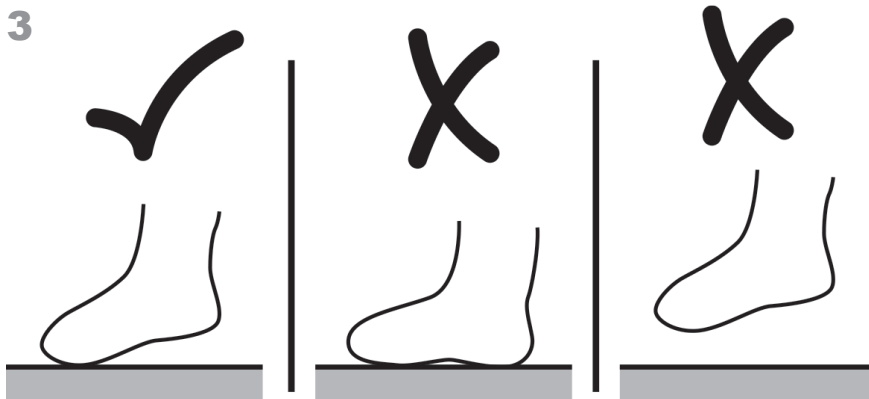

**4. REQUIRES 3 AA BATTERIES (NOT INCLUDED) /
NÉCESSITE 3 PILES AA (NON INCLUSES)**

EN: Install/replace batteries (by adult only)

- Open battery cover with screwdriver
- Insert or replace with 3*1.5V AA batteries
- Replace cover and secure screws with screwdriver

FR: Installer/remplacer les piles (par un adulte uniquement)

- Ouvrir le couvercle des piles à l'aide d'un tournevis
- Insérer ou remplacer les piles par 3*1,5V AA
- Remettre le couvercle en place et fixer les vis à l'aide d'un tournevis.

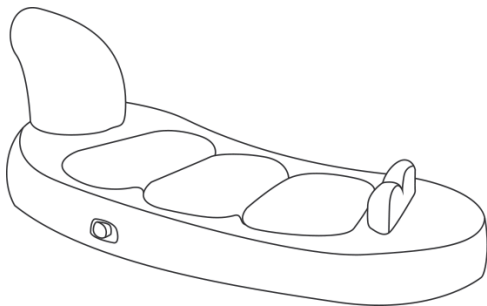

- Power Switch / Interrupteur d'alimentation
- 🎵 Short Music Mode / Mode de musique courte
- 🎵 Long Music Mode / Mode de musique longue

**SEAT CUSHION CLEANING /
NETTOYAGE DU COUSSIN DE SIÈGE**

1

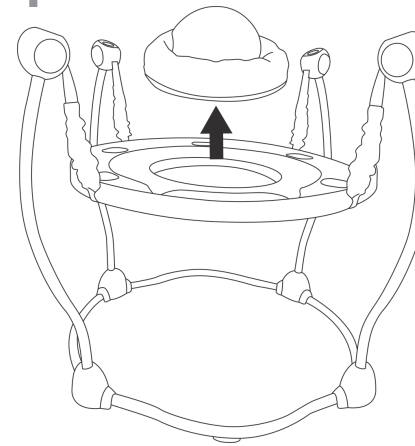

2

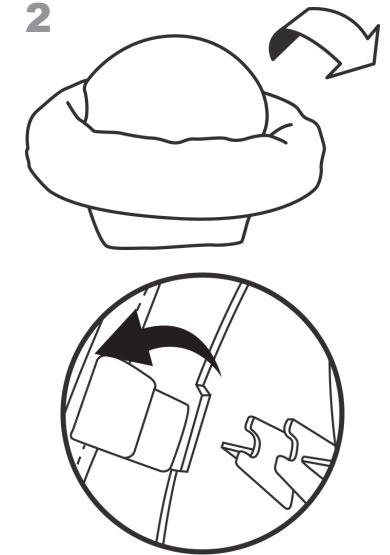

3

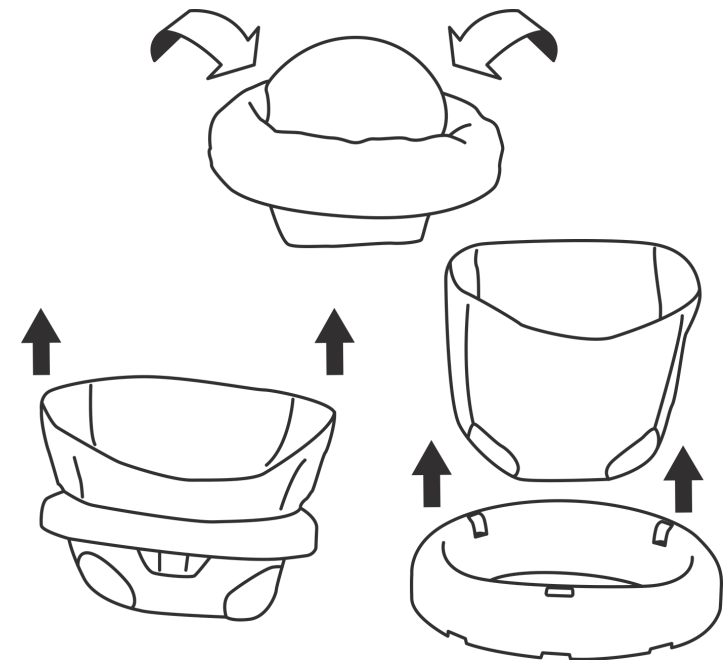

DISASSEMBLY FOR STORAGE / DÉMONTAGE POUR LE STOCKAGE

1

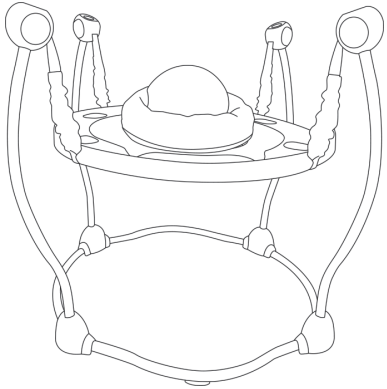

2

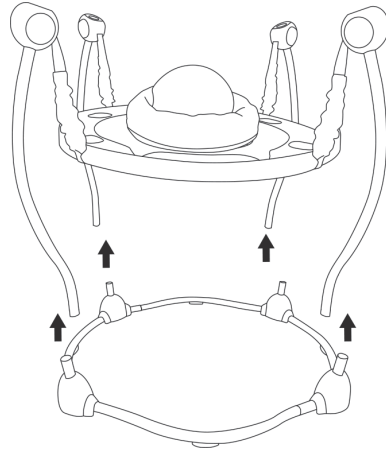

3

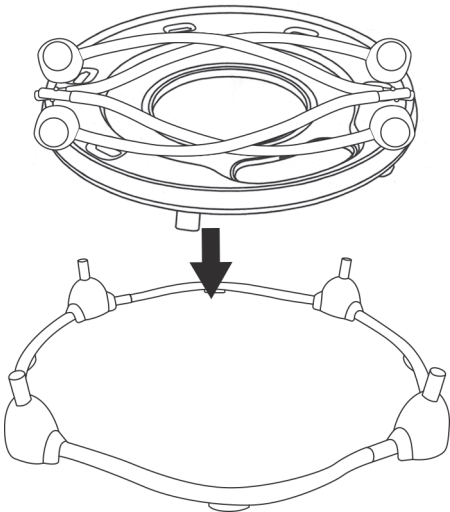

4

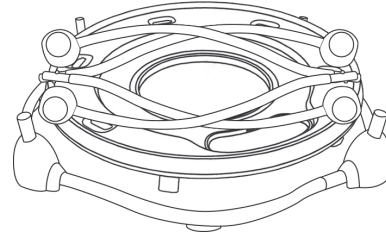

CONSUMER INFORMATION / INFORMATION POUR DES CONSOMMATEURS

EN: 1. Please read these instructions and keep it for reference. The safety of the child may be endangered if the operation instructions are not used.

2. Can prevent the child from falling from the seat or sliding out of the seat causing serious injury or even death.

3. It is your responsibility to protect the safety of children. Therefore, please do not leave the children alone on the seat.

4. Please check whether the surface of the ground and the surface of the platform are flat before the platform is installed.

5. Before use, please check that the activity center is firmly installed.

6. Cleaning method: gently wipe it clean with wet cloth and wait it dry.

7. Please do not use the activity center when there is any broken, worn, lost part.

8. Please do not use parts or replacement parts that are not approved by manufacturers.

FR 1. Veuillez lire ces instructions et les conserver pour référence. La sécurité de l'enfant peut être compromise si les instructions d'utilisation ne sont pas respectées.

2. Peut empêcher l'enfant de tomber du siège ou de glisser hors du siège, entraînant des blessures graves, voire mortelles.

3. Il est de votre responsabilité de protéger la sécurité des enfants. Par conséquent, ne laissez pas les enfants seuls sur le siège.

4. Veuillez vérifier que la surface du sol et la surface de la plate-forme sont planes avant d'installer la plate-forme.

5. Avant l'utilisation, veuillez vérifier que le centre d'activités est fermement installé.

6. Méthode de nettoyage : essuyez doucement avec un chiffon humide et attendez qu'il sèche.

7. N'utilisez pas le centre d'activités si une pièce est cassée, usée ou perdue.

8. Veuillez ne pas utiliser de pièces ou de pièces de rechange qui ne sont pas approuvées par les fabricants.



EN



Return / Damage Claim Instructions

- ⚠ DO NOT discard the box / original packaging.**
In case a return is required, the item must be returned in original box. Without this your return will not be accepted.
- ⚠ Take a photo of the box markings.**
A photo of the markings (text) on the side of the box is required in case a part is needed for replacement. This helps our staff identify your product number to ensure you receive the correct parts.
- ⚠ Take a photo of the damaged part (if applicable).**
A photo of the damage is always required to file a claim and get your replacement or refund processed quickly. Please make sure you have the box even if it is damaged.
- ⚠ Send us an email with the images requested.**
Email us directly from marketplace where your item was purchased with the attached images and a description of your claim.

FR



Instructions De Retour / Réclamation De Dommages

- ⚠ NE PAS jeter la boîte/l'emballage d'origine.**
Dans le cas où un retour est requis, l'article doit être retourné dans sa boîte d'origine. Sans cela, votre retour ne sera pas accepté.
- ⚠ Prenez une photo des marquages de la boîte.**
Une photo des marquages (texte) sur le côté de la boîte est requise au cas où une pièce serait nécessaire pour le remplacement. Cela aide notre personnel à identifier votre numéro de produit pour s'assurer que vous recevez les bonnes pièces.
- ⚠ Prenez une photo des dommages (le cas échéant).**
Une photo des dommages est toujours requise pour déposer une réclamation et obtenir rapidement votre remplacement ou votre remboursement. Assurez-vous d'avoir la boîte même si elle est endommagée.
- ⚠ Envoyez-nous un e-mail avec les images demandées.**
Envoyez-nous un e-mail directement depuis le marché où votre article a été acheté avec les images ci-jointes et une description de votre réclamation.