

Wooden Mud Kitchen
Cuisine en Bois de Boue

TP10109



Before You Start

Please read all instructions carefully and keep it for future reference.

Warnings

- Attention!** Use it with protective equipment.
- Attention!** Not use it in the traffic.
- Attention!** Children should use this product under the parental supervision.

General Warnings

- ⚠ The product must be installed and used under the supervision of an adult.
- ⚠ Read through each step carefully and follow the proper order.
- ⚠ Remove all packaging, separate and count all parts and hardware.
- ⚠ Please ensure that all parts are correctly installed, incorrect installation can lead to a danger.
- ⚠ We recommend that, where possible, all items are assembled near the area in which they will be placed in use, to avoid moving the product unnecessarily once assembled.
- ⚠ Ensure a secure surface during installation, and place the product always on a flat, steady and stable surface.
- ⚠ Please use this product with caution. The use of this product requires superb skills to avoid accidents to the user or others due to a fall or collision.
- ⚠ Please wear suitable protective equipment during use, e.g. protective helmet, gloves, knee pads, elbow pads etc.



Avant de Commencer

Veuillez lire attentivement toutes les instructions et les conserver pour la référence ultérieure.

Avertissements

- Attention !** Utilisez ce produit avec un équipement de protection.
- Attention !** Ne l'utilisez pas dans la circulation routière.
- Attention !** Les enfants doivent utiliser ce produit sous la surveillance de leurs parents.

Avertissements Généraux

- ⚠ Le produit doit être installé et utilisé sous la surveillance d'un adulte.
- ⚠ Lisez attentivement chaque étape et suivez l'ordre correct.
- ⚠ Retirez tous les emballages, séparez et comptez toutes les pièces et le matériel.
- ⚠ Assurez-vous que toutes les pièces sont correctement installées, une installation incorrecte peut entraîner un danger.
- ⚠ Nous recommandons que, dans la mesure du possible, tous les articles soient assemblés à proximité de la zone dans laquelle ils seront utilisés, afin d'éviter de déplacer inutilement le produit une fois assemblé.
- ⚠ Assurez-vous que la surface soit solide pendant l'assemblage et placez toujours le produit sur une surface plane et stable.
- ⚠ Veuillez utiliser le produit avec précaution, car le produit nécessite une grande habileté, évitez les accidents de l'utilisateur ou d'autres personnes, par chute ou collision.
- ⚠ Veuillez porter un équipement de protection approprié pendant l'utilisation, par exemple, le casque de protection, les gants, les genouillères, les coudières, etc.



A
6.0*45mmx2

B
3.5*35mmx12

C
3.0*25mmx6



D
3.0*30mmx17

E
3.0*16mmx4

F
x2

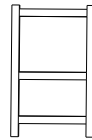
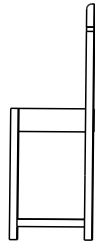
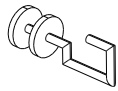

G
x3

1

2

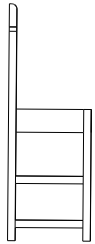

3

4

5

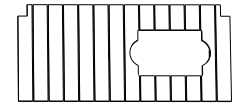
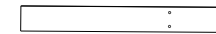
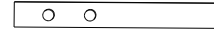

6

7

8



9

10

11

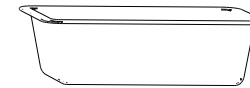
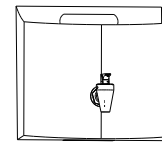

12

13

14 x2

1

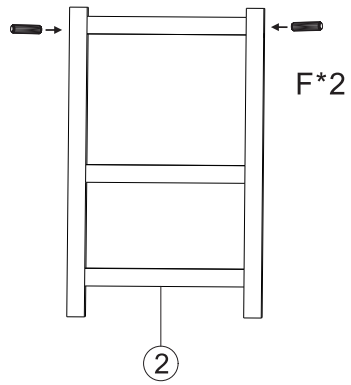

Install the middle support rack.
/Installez le support central.

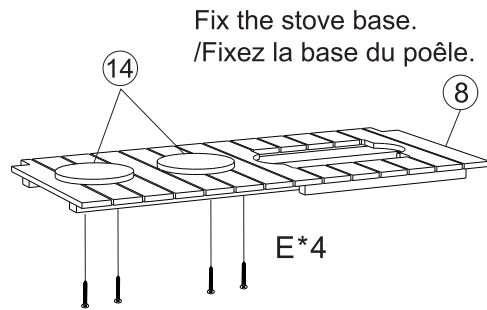

Fix the stove base.
/Fixez la base du poêle.

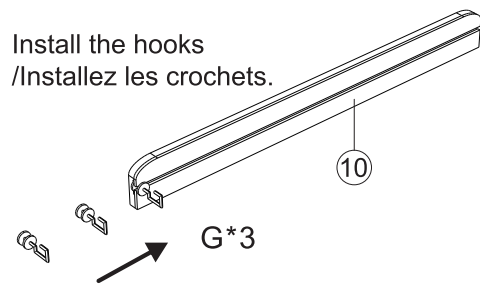

Install the hooks
/Installez les crochets.

2

Fix side support racks and middle support rack.
/Fixez les supports latéraux et le support central.

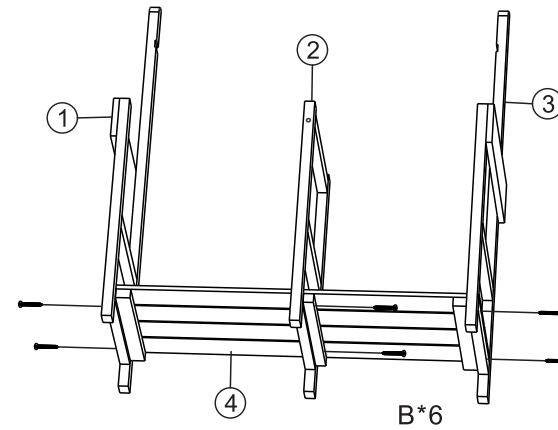

3

Fix middle shelf on the right side.
/Fixez l'étagère du milieu sur le côté droit.

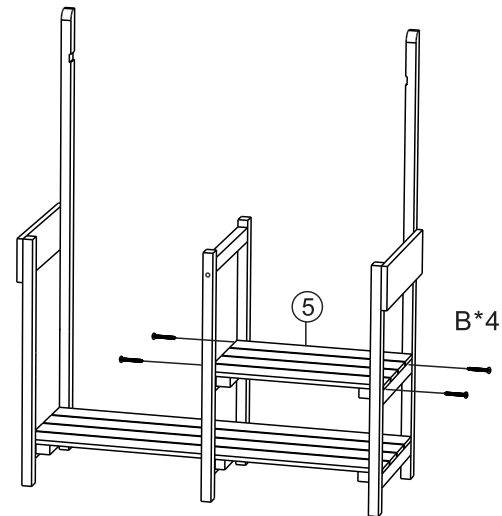

- 4** Fix the front bar of the countertop.
/Fixez la barre avant du comptoir.

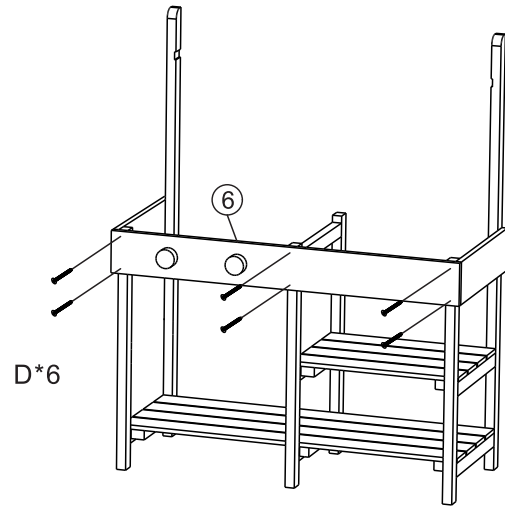

- 6** Install the countertop.
/Installez le comptoir.

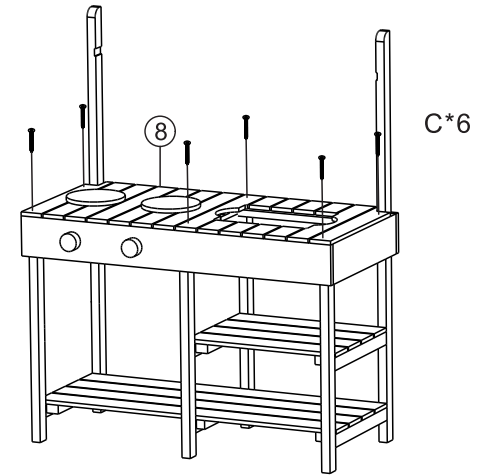

- 5** Fix the rear bar of the countertop.
/Fixez la barre arrière du comptoir.

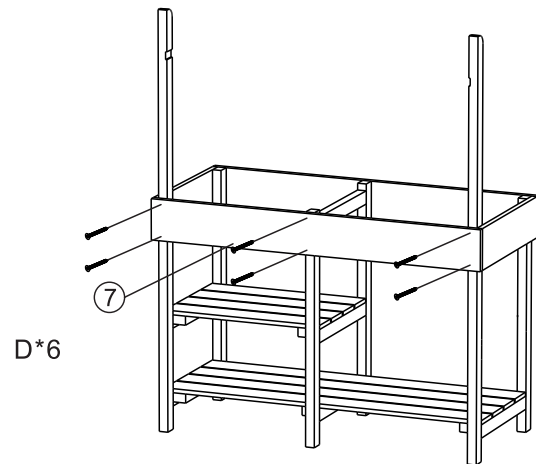

- 7** Fix the hanging board.
/Fixez le panneau suspendu.

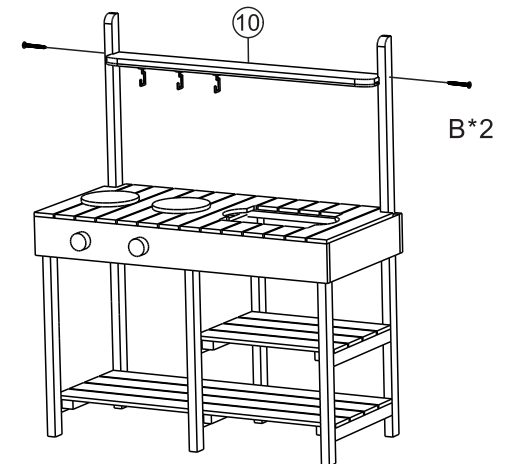

- 8 Fix the rear bar on the hanging board.
/Fixez la barre arrière sur le panneau suspendu.

- 9 Install the water box and water basin.
/Installez la boîte à eau et le bassin d'eau.

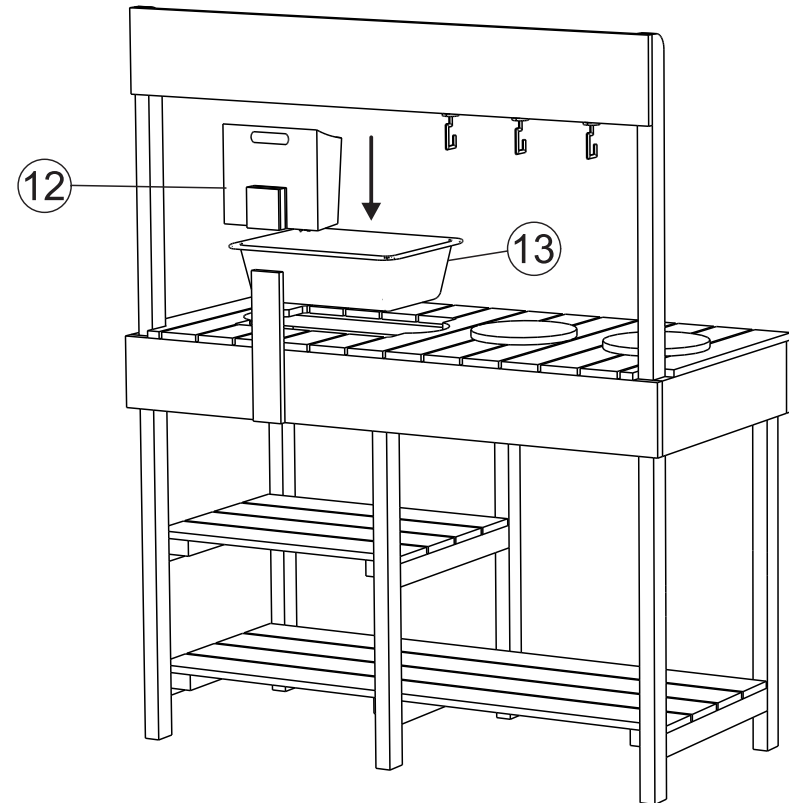
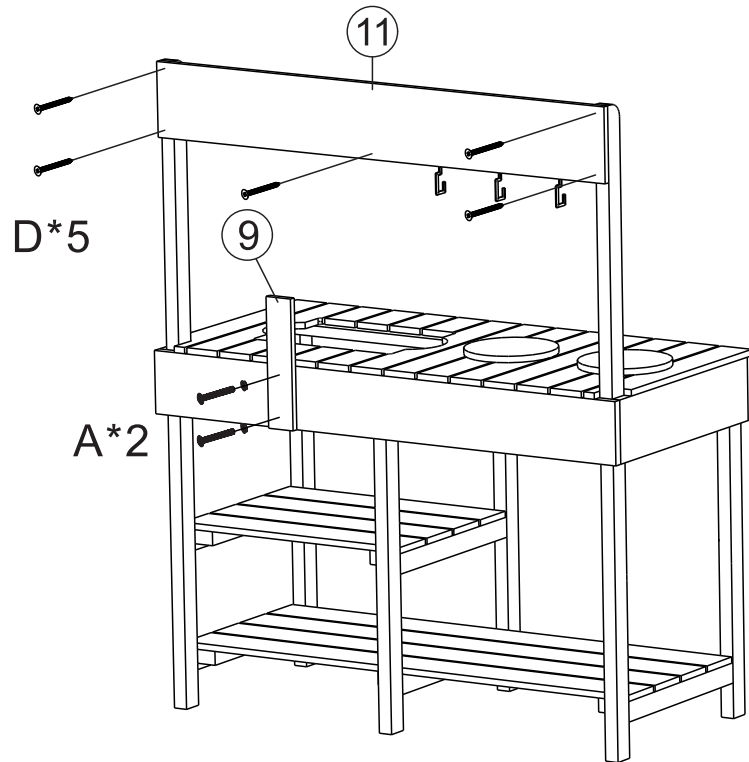

Install the water box support bar.
/Installez la barre de support de la boîte à eau.

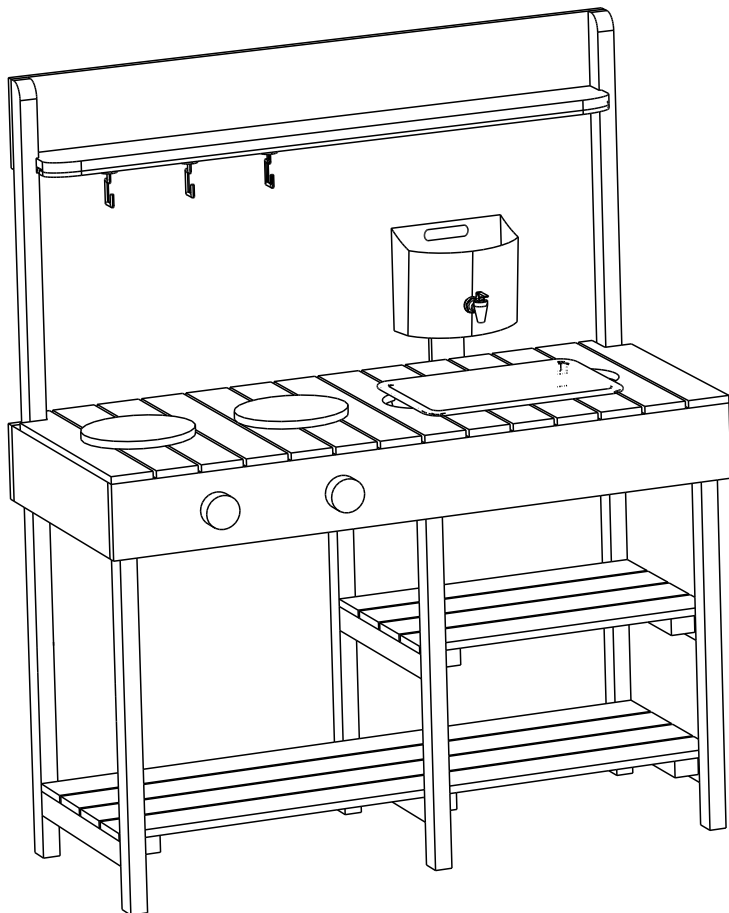

Return / Damage Claim Instructions

- ⚠ **DO NOT discard the box / original packaging.**
In case a return is required, the item must be returned in original box. Without this your return will not be accepted.
- ⚠ **Take a photo of the box markings.**
A photo of the markings (text) on the side of the box is required in case a part is needed for replacement. This helps our staff identify your product number to ensure you receive the correct parts.
- ⚠ **Take a photo of the damaged part (if applicable).**
A photo of the damage is always required to file a claim and get your replacement or refund processed quickly. Please make sure you have the box even if it is damaged.
- ⚠ **Send us an email with the images requested.**
Email us directly from marketplace where your item was purchased with the attached images and a description of your claim.



Instructions De Retour / Réclamation De Dommages

- ⚠ **NE PAS jeter la boîte/l'emballage d'origine.**
Dans le cas où un retour est requis, l'article doit être retourné dans sa boîte d'origine. Sans cela, votre retour ne sera pas accepté.
- ⚠ **Prenez une photo des marquages de la boîte.**
Une photo des marquages (texte) sur le côté de la boîte est requise au cas où une pièce serait nécessaire pour le remplacement. Cela aide notre personnel à identifier votre numéro de produit pour s'assurer que vous recevez les bonnes pièces.
- ⚠ **Prenez une photo des dommages (le cas échéant).**
Une photo des dommages est toujours requise pour déposer une réclamation et obtenir rapidement votre remplacement ou votre remboursement. Assurez-vous d'avoir la boîte même si elle est endommagée.
- ⚠ **Envoyez-nous un e-mail avec les images demandées.**
Envoyez-nous un e-mail directement depuis le marché où votre article a été acheté avec les images ci-jointes et une description de votre réclamation.