

Kids Ride on Toy
Voiture pour Enfants

TQ10156

USA office: Fontana AUS office: Truganina GBR office: Ipswich FRA office: Saint Vigor d'Ymonville

If you're having difficulty, our friendly
customer team is always here to help.



USA:cs.us@costway.com
AUS:cs.au@costway.com
GBR:cs.uk@costway.com
FRA:cs.fr@costway.com

THIS INSTRUCTION BOOKLET CONTAINS **IMPORTANT** SAFETY INFORMATION. PLEASE READ AND KEEP FOR FUTURE REFERENCE.

EN



Before You Start

Please read all instructions carefully and keep it for future reference.

General Warnings

- ⚠ Danger! Keep all small parts and packaging materials for this product away from babies and children, otherwise they may pose a choking hazard.
- ⚠ The product must be installed and used under the supervision of an adult.
- ⚠ Read through each step carefully and follow the proper order.
- ⚠ Remove all packaging, separate and count all parts and hardware before installation.
- ⚠ Please ensure that all parts are correctly installed, incorrect installation can lead to a danger.
- ⚠ We recommend that, where possible, all items are assembled near the area in which they will be placed in use, to avoid moving the product unnecessarily once assembled.
- ⚠ Ensure a secure surface during installation, and place the product always on a flat, steady and stable surface.

EN



Installation and Operation Instructions
 Simulation car model
 Built-in music, external device music playback
 Volume adjustment function
 Power display

Maximum weight: 25 kg/55 lbs

IMPORTANT, RETAIN FOR FUTURE REFERENCE: READ CA REFULLY

ASSEMBLY INSTRUCTION

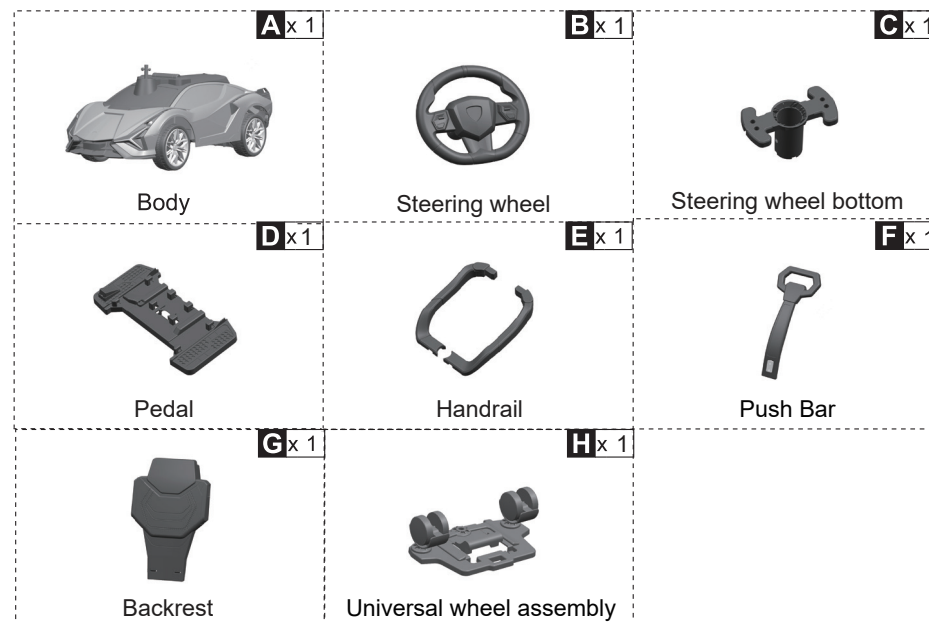

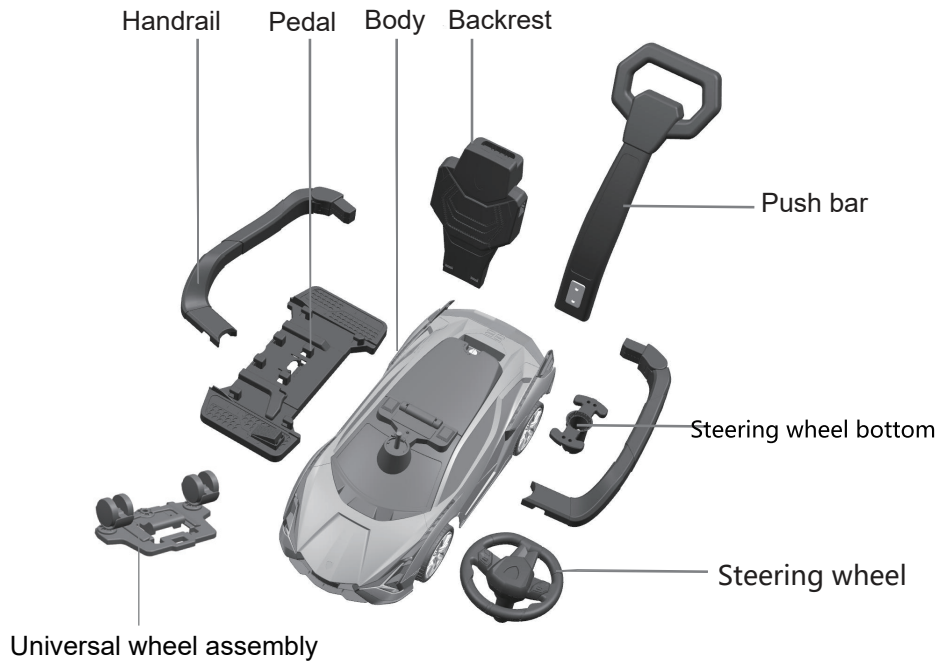

Relevant materials: PP plastics, generator, battery and iron castings

Product Specification

Suitable age: 18-60 months
 Maximum weight: 25 kg/55 lbs
 Car Size: 95*44*85 cm/37" x 17" x 33"

Function



1 2 3 4

Function indication

- | | |
|-----------------|------------------|
| 1. Power switch | 3. Music button |
| 2. USB | 4. Power display |

Battery Operating Specifications:

- Never mix new and old batteries, or different kinds of batteries
- Never mistake positive and negative electrode of battery, or short circuit will happen.
- Non-rechargeable batteries are not to be recharged.
- Install batteries in a right polarity.
- Only adults can recharge or change batteries.
- Never make power port's short circuit happen.
- Recharge the battery only when it is taken out of the toy car.
- Take exhausted battery out of the toy car and keep it out of children's reach.

1. Install the Pedal and Universal Wheel Assembly

1. First, remove four screws from the middle of the bottom of the body, and then clamp the pedal to the body of the car, fix it with screws.
2. Align the universal wheel assembly with the front bottom plate and insert it.

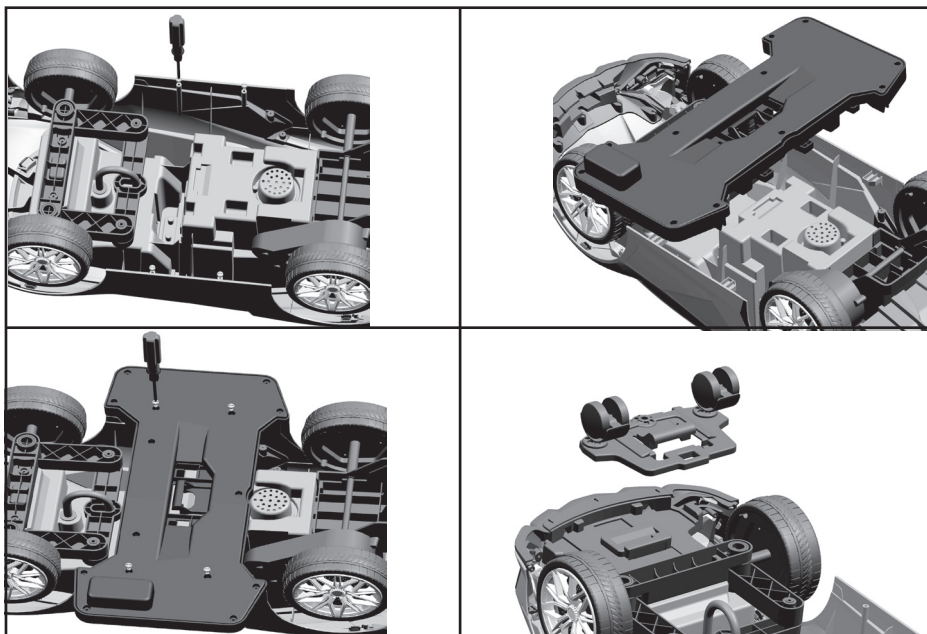

2. Install the Steering Wheel

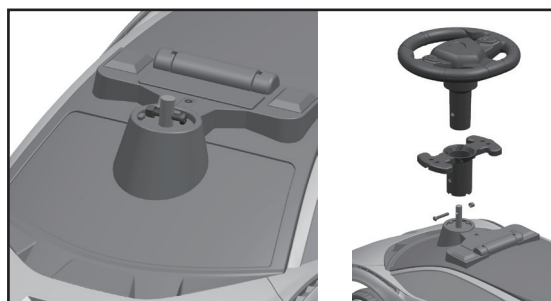

First remove the screw and nut from the steering rod, attach the steering wheel to the steering rod and secure it with the screw and nut.

3. Install the Backrest Handrail and Push Bar

1. Clamp the backrest down against the bayonet at the rear of the car.
2. Align the lock catch at the rear of the handrail with the holes on both sides of the backrest and fix it. Align the front lock catch with the buckle under the steering wheel.
3. Align the push bar with the hole of the backrest, insert and fix it.



Install the Batteries

Open the seat, open the cover of battery box, install 4 AA batteries(1 .5V, not provided), pay attention to the positive and negative terminals of the batteries, cover the battery box, cover the seat and lock it.

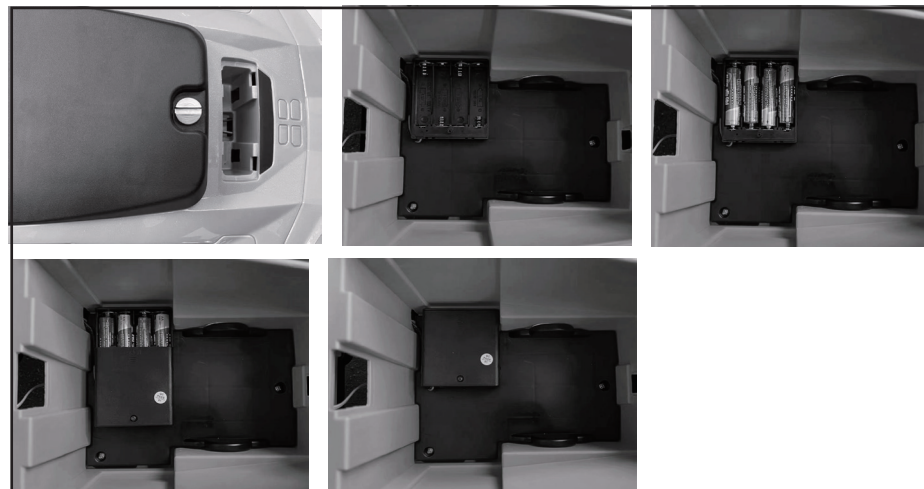

Maintenance and Service

After a period of use, parents should lubricate iron castings with lube, otherwise those castings will get rusted; they should keep the product out of fire and lay it flat in dark places; they should put the product inside the house or cover it with one water-proof cloth in wet weather.

Parents should keep the product out of such hot objects as stove and heater, otherwise its plastic parts may be thawed.

Parents should clean car surface with dry cloth, or clean plastic parts with non-waxy furniture polish; they shouldn't clean plastic parts with chemical solutions or clean the car with water; children cannot drive the car in wet or rainy weather, otherwise the car's circuit system will be damaged.

When not using or laying the product, parents should cut off car power, take out the battery.

Parents should not change product structure and circuit system, and should have the product checked and fixed by professionals or under the guidance of professionals.



WARNING

Warning: The toy must be assembled by an adult. In unassembled state contain potentially hazardous sharp points, sharp edges and small part, So please keep out of baby's reach.

Warning: Not to be used in traffic.

Warning: Only adults can install parts and adjust the car, and keep moving parts out of children's reach. Children can use the product only in the company of adults, and the adult cannot leave during the process.

Warning: Never let children stand or play onto the pedal or on the car.

Warning: Keep such package materials as plastic bags out of children, or they will suffocate or kill children.

Warning: Never use parts provided by non-manufacturers. The number of connected power by the product can never be over the recommended number.

Warning: Toys used by children outside of private places may be potentially dangerous.

Notice of use

Never use the product in such dangerous zones as streets, roads, slopes or drains.

Never change the circuit and additional electric devices.

Never pour water or other liquid into the car, keep the product out of the fire, otherwise the car will be damaged.

Only one child can use the product, and its weight cannot exceed 25 kg/55 lbs.

Turn off the power when not in use and remove batteries when not using it for a long time.

The product must be assembled by the adult!

Before assembling, screws and pins are dangerous sharp points.

The "Lamborghini" and "Lamborghini Bull and Shield" trademarks, copyrights, designs and models are used under license from Automobili Lamborghini S.p.A, Italy.

Licensed manufacturer: Pinghu Qileshi Baby Carrier Co., Ltd



Avant de Commencer

Veuillez lire attentivement toutes les instructions et les conserver pour la référence ultérieure.

Avertissements Généraux

- ⚠ Danger ! Éloignez toutes les petites pièces et le matériel d'emballage des bébés et des enfants pour éviter un risque d'étouffement.
- ⚠ Le produit doit être installé et utilisé sous la surveillance d'un adulte.
- ⚠ Lisez attentivement chaque étape et suivez le bon ordre.
- ⚠ Retirez tous les emballages, séparez et comptez toutes les pièces et le matériel avant l'installation.
- ⚠ Assurez-vous que toutes les pièces sont correctement installées, une installation incorrecte peut entraîner un danger.
- ⚠ Nous recommandons que, dans la mesure du possible, tous les articles soient assemblés à proximité de la zone dans laquelle ils seront utilisés, afin d'éviter de déplacer inutilement le produit une fois assemblé.
- ⚠ Assurez une surface sûre pendant l'assemblage et placez le produit toujours sur une surface plane et stable.



Instructions d'Installation et d'Utilisation
Modèle de simulation de voiture
Musique intégrée, lecture de la musique d'un
appareil externe
Fonction de réglage du volume
Affichage de la puissance

Poids maximum : 25 kg/55 lbs

**IMPORTANT, CONSERVER POUR RÉFÉRENCE FUTURE :
LIRE ATTENTIVEMENT**

INSTRUCTIONS DE MONTAGE

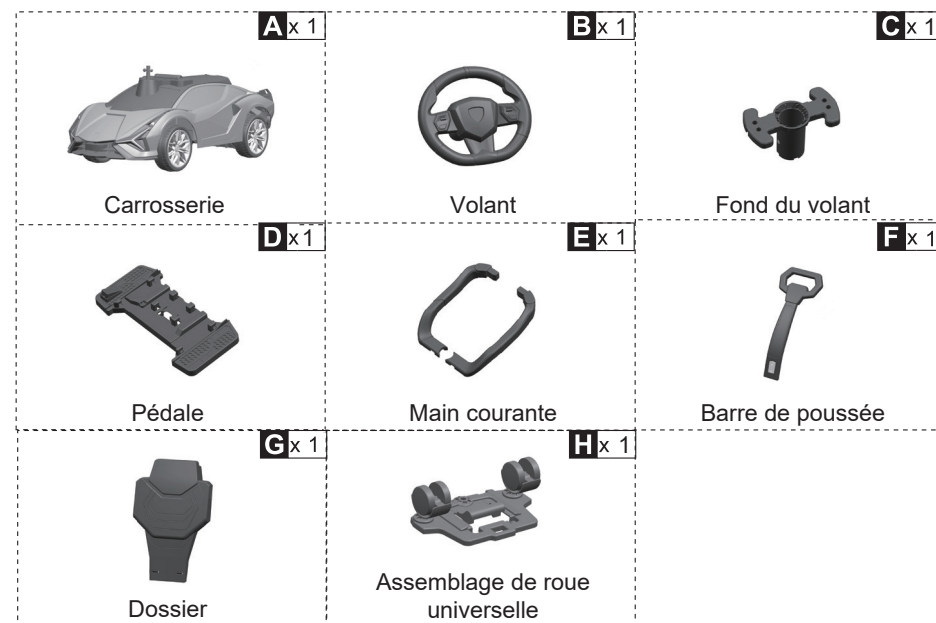



Matériaux concernés : Plastiques PP, générateur, batterie et pièces moulées en fer

Spécifications du Produit

Âge approprié : 18-60 mois

Poids maximum : 25 kg/55 lbs

Taille de la voiture : 95*44*85 cm/37" x 17" x 33"

Fonction



1 2 3 4

Indication de la fonction

- | | |
|--------------------------------|--------------------------------|
| 1. Interrupteur d'alimentation | 3. Bouton de musique |
| 2. USB | 4. Affichage de l'alimentation |

Spécifications de Fonctionnement des Piles :

Ne mélangez jamais des piles neuves et des piles anciennes, ou des piles de types différents.
 Ne jamais confondre l'électrode positive et l'électrode négative d'une pile, sous peine de provoquer un court-circuit.
 Les piles non rechargeables ne doivent pas être rechargées.
 Installez les piles en respectant la polarité.
 Seuls les adultes peuvent recharger ou changer les piles.
 Ne jamais provoquer de court-circuit au niveau du port d'alimentation.
 Rechargez la batterie uniquement lorsqu'elle est retirée de la voiture.
 Retirez la batterie épuisée de la voiture et gardez-la hors de portée des enfants.

1. Installer la Pédale et l'Assemblage de Roue Universelle

1. Tout d'abord, retirez quatre vis du milieu de la partie inférieure de la carrosserie, puis serrez la pédale sur la carrosserie de la voiture et fixez-la à l'aide des vis.
2. Alignez l'assemblage de la roue universelle avec la plaque inférieure avant et insérez-la.

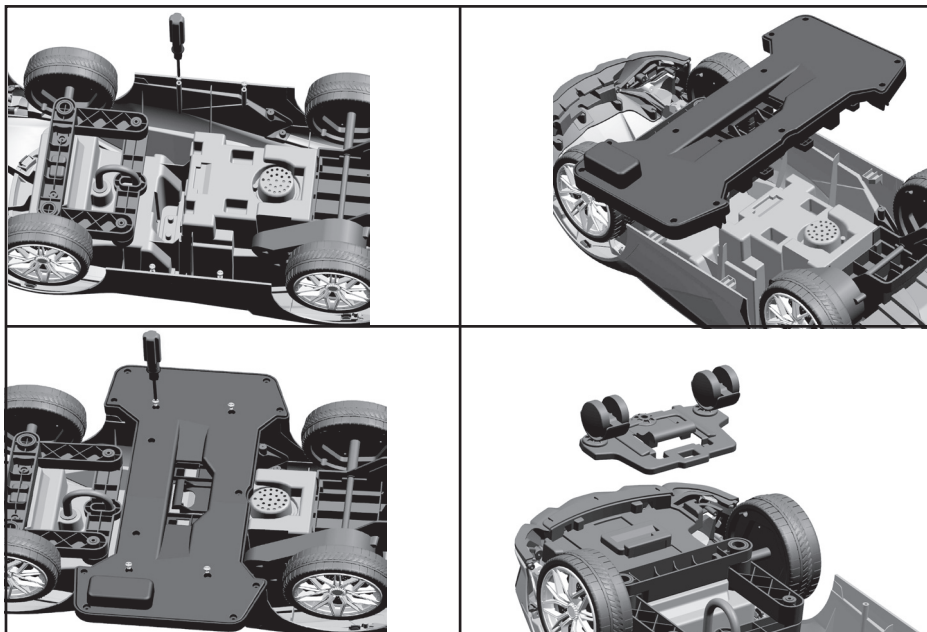

2. Installer le Volant

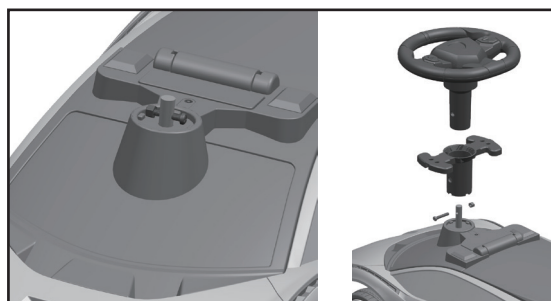

Retirez d'abord la vis et l'écrou de la barre de direction, fixez le volant à la barre de direction et fixez-le à l'aide de la vis et de l'écrou.

3. Installer la Main Courante du Dossier et la Barre de Poussée

1. Serrez le dossier contre la baïonnette à l'arrière de la voiture.
2. Alignez le verrou à l'arrière de la main courante avec les trous des deux côtés du dossier et fixez-le. Alignez le verrou avant avec la boucle située sous le volant.
3. Alignez la barre de poussée avec le trou du dossier, insérez-la et fixez-la.



Installer les Piles

Ouvrez le siège, ouvrez le couvercle de la boîte à piles, installez 4 piles AA (1,5 V, non fournies), faites attention aux bornes positives et négatives des piles, recouvrez la boîte à piles, recouvrez le siège et verrouillez-le.

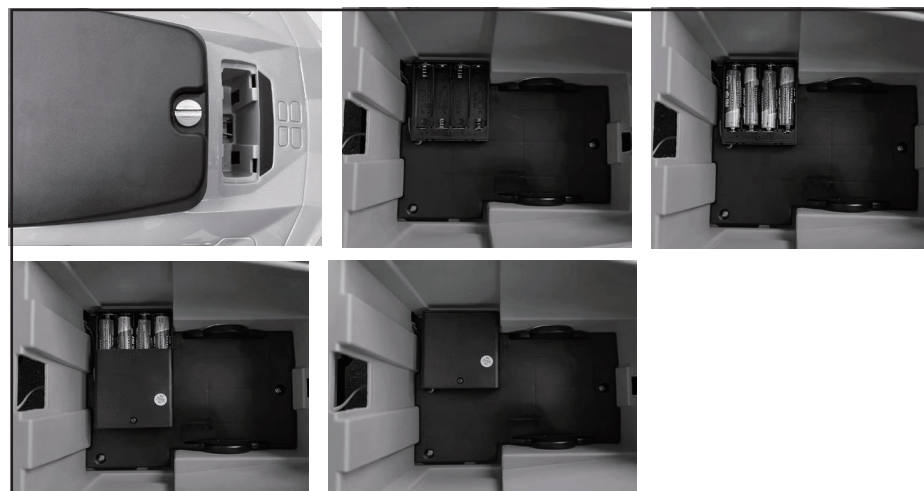

Entretien et Maintenance

Après une certaine période d'utilisation, les parents doivent lubrifier les pièces en fonte avec du lubrifiant, sinon ces pièces rouilleront ; ils doivent garder le produit à l'abri du feu et le poser à plat dans un endroit sombre ; ils doivent placer le produit à l'intérieur de la maison ou le couvrir d'un chiffon imperméable en cas d'humidité.

Les parents doivent tenir le produit à l'écart des objets chauds tels que les poêles et les radiateurs, sinon les pièces en plastique risquent de fondre.

Les parents doivent nettoyer la surface de la voiture avec un chiffon sec, ou nettoyer les pièces en plastique avec un produit de polissage non cireux pour meubles ; ils ne doivent pas nettoyer les pièces en plastique avec des solutions chimiques ou nettoyer la voiture avec de l'eau ; les enfants ne doivent pas conduire la voiture par temps humide ou pluvieux, sous peine d'endommager le système de circuit de la voiture.

Lorsque le produit n'est pas utilisé ou posé, les parents doivent couper l'alimentation électrique de la voiture et retirer la batterie.

Les parents ne doivent pas modifier la structure du produit et le système de circuit, et doivent faire vérifier et réparer le produit par des professionnels ou sous la direction de professionnels.



AVERTISSEMENT

Avertissement : Le jouet doit être assemblé par un adulte. Dans son état non assemblé, il contient des pointes, des bords tranchants et des petites pièces potentiellement dangereuses. Il convient donc de le tenir hors de portée des bébés.

Avertissement : Ne pas utiliser dans la circulation.

Avertissement : Seuls les adultes peuvent installer des pièces et régler la voiture, et garder les pièces mobiles hors de portée des enfants. Les enfants ne peuvent utiliser le produit qu'en compagnie d'adultes, et l'adulte ne peut pas s'absenter pendant le processus.

Avertissement : Ne laissez jamais les enfants se tenir debout ou jouer sur la pédale ou sur la voiture.

Avertissement : Gardez les matériaux d'emballage tels que les sacs en plastique hors de portée des enfants, sous peine de les étouffer ou de les tuer.

Avertissement : N'utilisez jamais de pièces fournies par d'autres fabricants. Le nombre d'appareils branchés sur le produit ne doit jamais être supérieur au nombre recommandé.

Avertissement : Les jouets utilisés par les enfants en dehors des lieux privés peuvent être potentiellement dangereux.

Avis d'Utilisation

N'utilisez jamais le produit dans des zones dangereuses telles que les rues, les routes, les pentes ou les égouts.

Ne modifiez jamais le circuit et les appareils électriques supplémentaires.

Ne versez jamais d'eau ou d'autres liquides dans la voiture, gardez le produit à l'abri du feu, sinon la voiture sera endommagée.

Un seul enfant peut utiliser le produit et son poids ne doit pas dépasser 25 kg/55 lbs.

Éteignez l'appareil lorsqu'il n'est pas utilisé et retirez les piles lorsque vous ne l'utilisez pas pendant une longue période.

Le produit doit être assemblé par un adulte !

Avant l'assemblage, les vis et les goupilles sont des points pointus dangereux.

Les marques, droits d'auteur, dessins et modèles « Lamborghini » et « Lamborghini Bull and Shield » sont utilisés sous licence par Automobili Lamborghini S.p.A, Italie.

Fabricant sous licence : Pinghu Qileshi Baby Carrier Co., Ltd

EN



Return / Damage Claim Instructions

- ⚠ **DO NOT discard the box / original packaging.**
In case a return is required, the item must be returned in original box. Without this your return will not be accepted.
- ⚠ **Take a photo of the box markings.**
A photo of the markings (text) on the side of the box is required in case a part is needed for replacement. This helps our staff identify your product number to ensure you receive the correct parts.
- ⚠ **Take a photo of the damaged part (if applicable).**
A photo of the damage is always required to file a claim and get your replacement or refund processed quickly. Please make sure you have the box even if it is damaged.
- ⚠ **Send us an email with the images requested.**
Email us directly from marketplace where your item was purchased with the attached images and a description of your claim.

FR



Instructions De Retour / Réclamation De Dommages

- ⚠ **NE PAS jeter la boîte/l'emballage d'origine.**
Dans le cas où un retour est requis, l'article doit être retourné dans sa boîte d'origine. Sans cela, votre retour ne sera pas accepté.
- ⚠ **Prenez une photo des marquages de la boîte.**
Une photo des marquages (texte) sur le côté de la boîte est requise au cas où une pièce serait nécessaire pour le remplacement. Cela aide notre personnel à identifier votre numéro de produit pour s'assurer que vous recevez les bonnes pièces.
- ⚠ **Prenez une photo des dommages (le cas échéant).**
Une photo des dommages est toujours requise pour déposer une réclamation et obtenir rapidement votre remplacement ou votre remboursement. Assurez-vous d'avoir la boîte même si elle est endommagée.
- ⚠ **Envoyez-nous un e-mail avec les images demandées.**
Envoyez-nous un e-mail directement depuis le marché où votre article a été acheté avec les images ci-jointes et une description de votre réclamation.