

EN

With your inspiring rating, COSTWAY will be more consistent to offer you EASY SHOPPING EXPERIENCE, GOOD PRODUCTS and EFFICIENT SERVICE!

DE

Mit Ihrer inspirierenden Bewertung wird COSTWAY konsistenter sein, um Ihnen EIN SCHÖNES EINKAUFSERLEBNIS, GUTE PRODUKTE und EFFIZIENTEN SERVICE zu bieten!

FR

Avec votre évaluation inspirante, COSTWAY continuera à fournir une EXPÉRIENCE D'ACHAT PRATIQUE, des PRODUITS DE QUALITÉ et un SERVICE EFFICACE !

ES

Con su calificación inspiradora, COSTWAY será más consistente para ofrecerle EXPERIENCIA DE COMPRA FÁCIL, BUENOS PRODUCTOS y SERVICIO EFICIENTE.

IT

Con la tua valutazione incoraggiante, COSTWAY sarà più coerente per offrirti ESPERIENZA DI ACQUISTO FACILE, BUONI PRODOTTI e SERVIZIO EFFICIENTE!

PL

Dzięki twojej opinii COSTWAY będzie mógł oferować jeszcze WYGODNIEJSZE ZAKUPY, LEPSZE PRODUKTY i SPRAWNIEJSZĄ OBSŁUGĘ KLIENTA.

US office: Fontana

UK office: Ipswich

AU office: Truganina

DE office: Hamburg

FR office: Saint Vigor d'Ymonville

PL office: Gdańsk

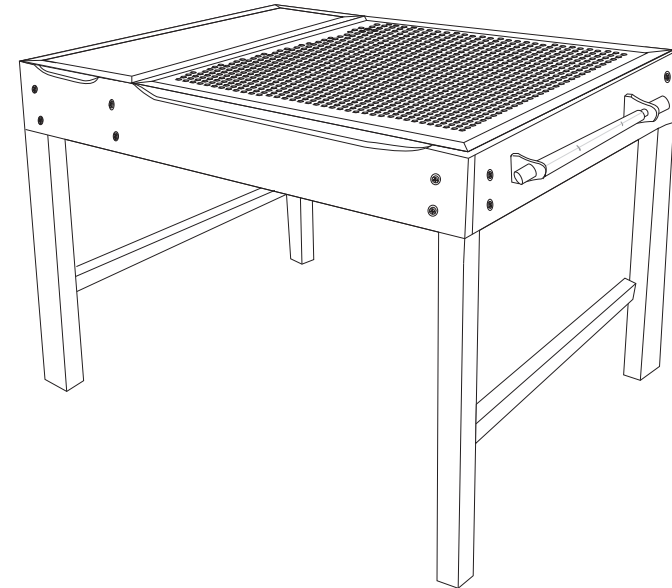

USER'S MANUAL/MANUEL DE L'UTILISATEUR

UY10024

Kid Activity Table / Table d'activités pour enfants



Before You Start

Please read all instructions carefully and keep it for future reference.

General Security Warning

Caution: The Product is not suitable for the children under 3 years

Danger: Keep all small parts and packaging materials for this product away from babies and children, otherwise they may pose a choking hazard.

Danger: Lack of attachment may cause a risk of tipping.



WARNING:
CHOKING HAZARD-Small parts.
Not for children under 3 years.

Warning for Assembly

- ⚠ Assembled only by adults
- ⚠ Remove all Packaging, separate and count all parts and hardware.
- ⚠ Read through each step carefully and follow the proper order.
- ⚠ We recommend that, where possible, all items are assembled near the area in which they will be placed in use, to avoid moving the product unnecessarily once assembled.
- ⚠ Ensure a secure surface during installation, and place the product always on a flat, steady and stable surface.



Avant de Commencer

Veillez lire attentivement toutes les instructions et les conserver pour la référence ultérieure.

Avertissement de Sécurité Générale

Attention : Le produit ne convient pas aux enfants de moins de 3 ans.

Danger : Gardez toutes les petites pièces et les matériaux d'emballage de ce produit hors de la portée des bébés et des enfants pour éviter un risque d'étouffement.

Danger : Le manque de la fixation pourrait entraîner un risque de basculement.



AVERTISSEMENT :
RISQUE D'ÉTOUFFEMENT
– Les petites pièces. Ne convient pas
aux enfants de moins de 3 ans.

Avertissement pour l'Assemblage

- ⚠ Construction seulement par des adultes
- ⚠ Retirez tous les emballages, séparez et comptez toutes les pièces et le matériel.
- ⚠ Lisez attentivement chaque étape et suivez l'ordre correct.
- ⚠ Nous recommandons que, dans la mesure du possible, tous les articles soient assemblés à proximité de la zone dans laquelle ils seront utilisés, afin d'éviter de déplacer inutilement le produit une fois assemblé.
- ⚠ Assurez-vous que la surface soit solide pendant la construction et placez toujours le produit sur une surface plane et stable.

Parts and Hardware List / Liste des Accessoires

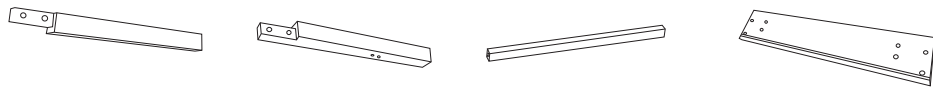

① x2 ② x2 ③ x2 ④ x1

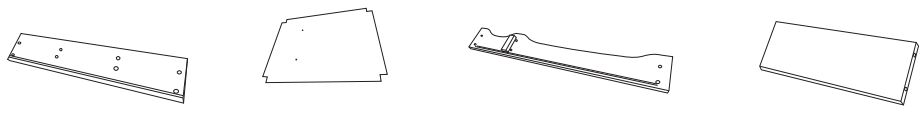

⑤ x1 ⑥ x1 ⑦ x1 ⑧ x2

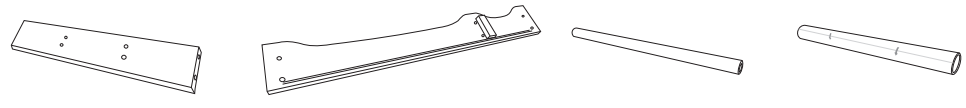

⑨ x1 ⑩ x1 ⑪ x1 ⑫ x1

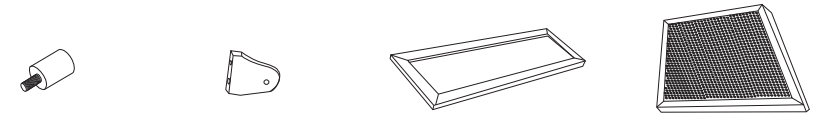

⑬ x2 ⑭ x2 ⑮ x1 ⑯ x1



6*25 3.5*20 6*30
A x24 Bx2 Cx16

01

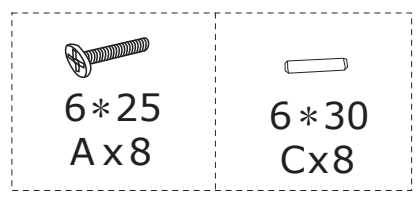
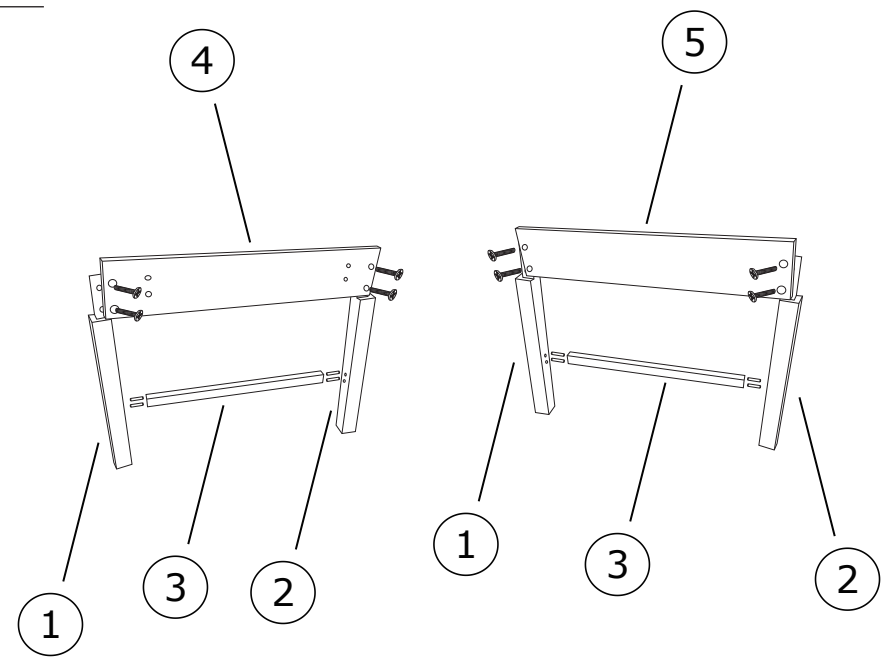

EN:
Connect part 1, 2, 3, and part 4, and secure them with screws A and wooden dowels C. Connect part 1, 2, 3, and part 5, and secure them with screws A and wooden dowels C.

FR:
Connectez les pièces 1, 2, 3 et 4 et fixez-les avec les vis A et les goujons en bois C. Connectez les pièces 1, 2, 3 et 5 et fixez-les avec les vis A et les goujons en bois C.

02

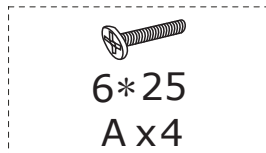
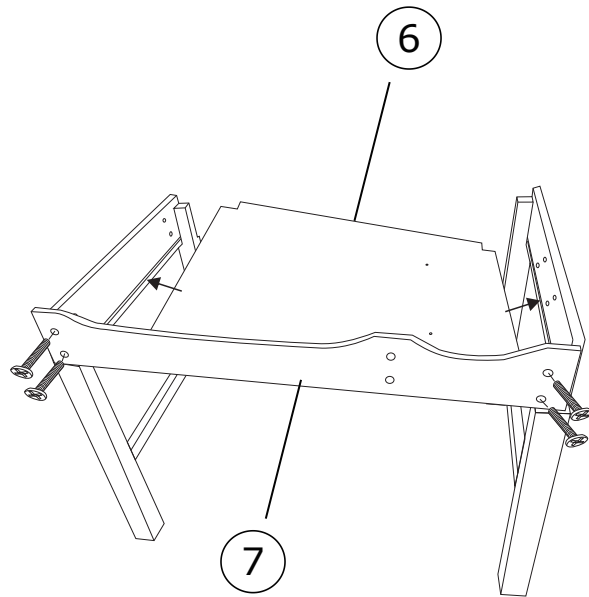

EN:

Attach part 7 and fix it with screws A. Then put part 6 into the slots and tighten screws A. Note: The lead hole of part 6 must be parallel to the screw hole of part 7.

FR:

Fixez la pièce 7 et fixez-la à l'aide des vis A. Placez ensuite la pièce 6 dans les fentes et serrez les vis A. Remarque : Le trou de guidage de la pièce 6 doit être parallèle au trou de vis de la pièce 7.

03

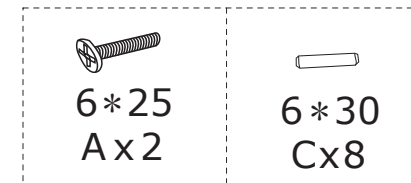
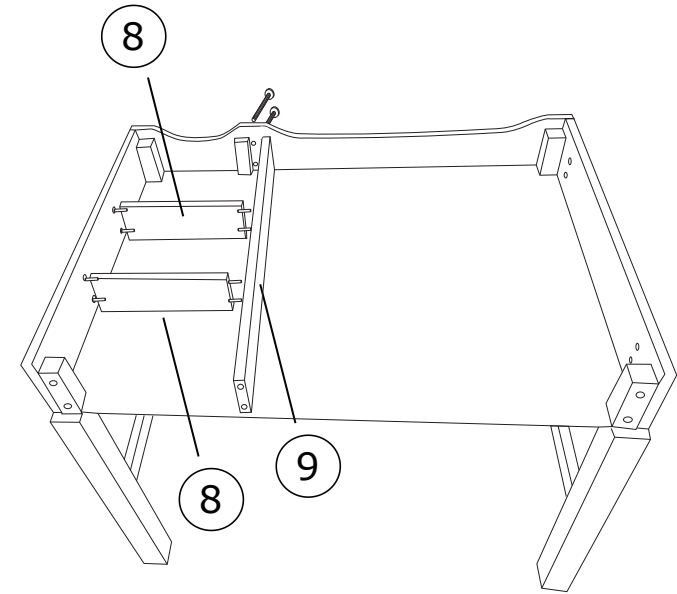

EN:

Install part 8 and 9 and secure them with screws A and wooden dowels C.

FR:

Installez les pièces 8 et 9 et fixez-les avec les vis A et les chevilles en bois C.

04

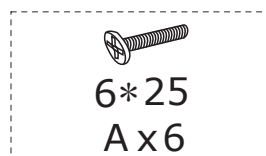
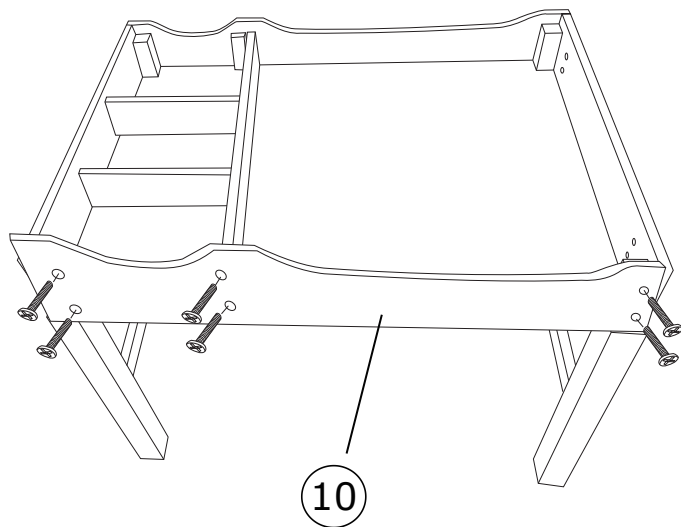

EN:
Attach part 10 and fix it with screws A.

FR:
Fixez la pièce 10 et fixez-la avec les vis A.

05

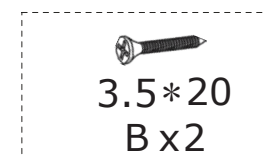
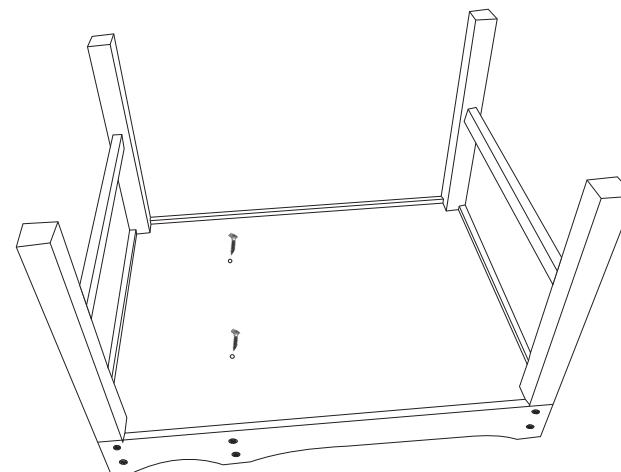

EN:
Put the table upside down, and install screws B on the lead hole of the bottom board.

FR:
Mettez la table à l'envers et installez les vis B sur le trou principal du panneau inférieur.

06

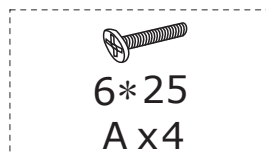
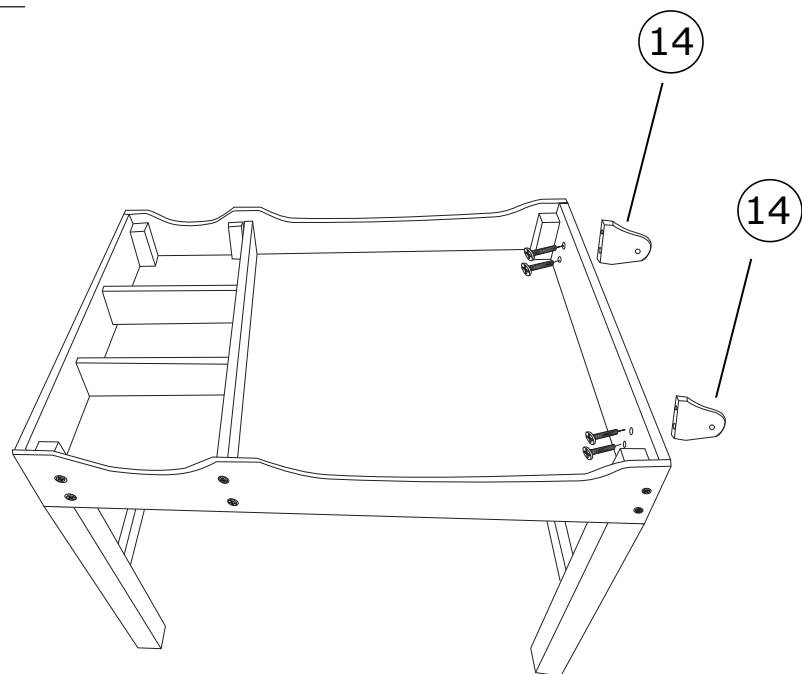

EN:
Install part 14 on part 4 using screws A.

FR:
Installez la pièce 14 sur la pièce 4 à l'aide des vis A.

07

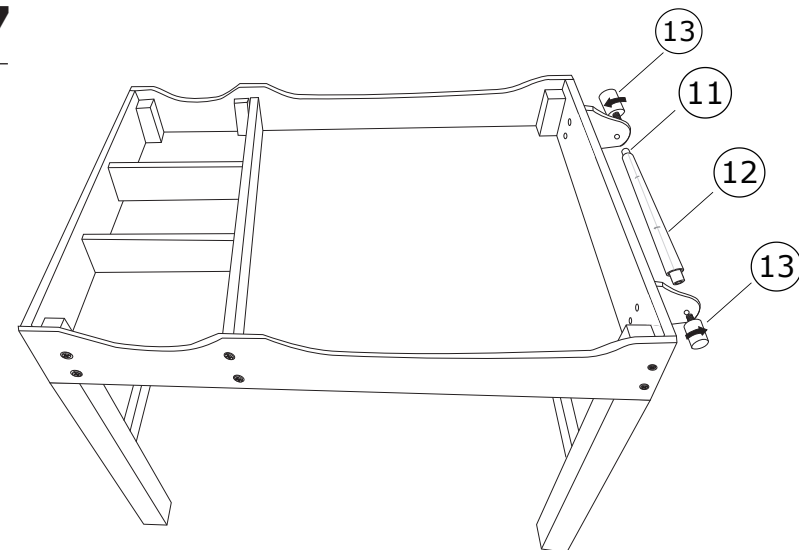

EN:
Install part 11 and 12 to part 14 using part 13.

FR:
Installez les pièces 11 et 12 sur la pièce 14 à l'aide de la pièce 13.

08

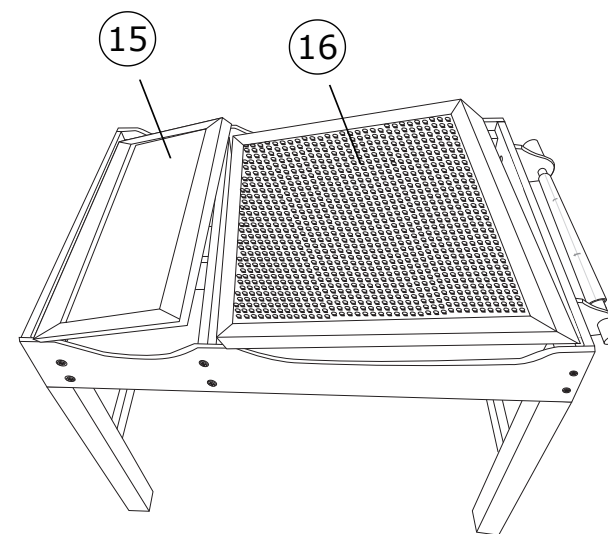

EN:
Put part 15 and 16 on the assembled table.

FR:
Placez les pièces 15 et 16 sur la table assemblée.