



SEREONIC[®] TV-SOUNDBOX

OPERATING GUIDE

Thank you for purchasing this product.
Please read before use.

Keep this manual for future reference.

MODEL BT-200



Thank you for purchasing the SEREONIC TV-SoundBox. Please read this operating guide very carefully before use and keep it for future reference. If you have any questions, please free to contact our Customer Support Department

Toll-Free Help Line: 866-376-9271 (8AM-5PM PST; M-F)

IMPORTANT SAFETY INSTRUCTIONS:

Please read these instructions carefully before using the SEREONIC TV-SoundBox.

- Always keep the system dry. Do not immerse in water.
- For your safety, do not attempt to open the unit. Attempting to open the unit violates your warranty.

SEREONIC TV-SoundBox use a standard 18650 type

- Lithium-Ion battery. Please observe the safety and handling instructions for the lithium-ion batteries. Please dispose of the unit/used batteries properly, following local regulations. Do not dispose of the unit/used batteries in the household trash. Do not incinerate. Take the equipment to a nearby recycle center.

Do not unplug by pulling on power cord. To unplug, grasp

- the plug, not the power cord. Unplug from outlet before servicing or cleaning. Do not operate any device with a

damaged cord or plug, or after the device malfunctions, or is dropped or damaged in any manner. Return device to the nearest authorized service facility for examination, repair or electrical or mechanical adjustment.

CONNECTING YOUR SEREONIC TV-SoundBox:

There are multiple ways to connect your SEREONIC TV-SoundBox.

- Option 1:** Connect using the Analog Audio out on your TV (see Fig. 1. If Analog Audio connections are occupied see Fig. 1A)
- Option 2:** Connect using the TV headphone output jack. (See Fig.2)
- Option 3:** Connect using your Satellite/Cable-box Analog Audio connections. (See Fig. 3. If your Analog Audio connections are occupied see Fig. 1A).
- Option 4:** Connect using the Optical Audio output form your TV or Satellite/Cable-box. (See Fig 4)
- Option 5:** Connect using HDMI output from your Satellite/Cable-box. (See Fig 5)
- Option 6:** Connect to streaming app such as Netflix or other similar apps. (See Fig. 6)

PACKAGE CONTENT CHECK:

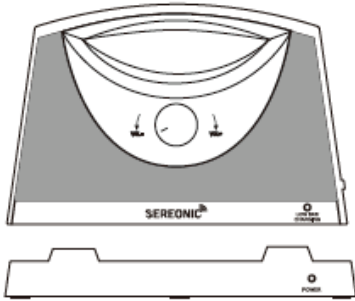

Transmitter Base

Wireless
Receiver
(Speaker)



AC Adapter

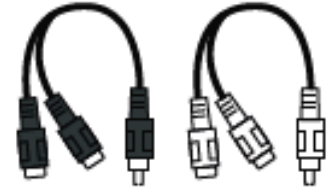

RCA Y-Adapter Cables (X2)



Operating Guide



Analog Audio Cord



Digital Optical Cord*

*(Please remove plastic cap from
Optical cord tips)

Fig. A

PRODUCT FEATURES:

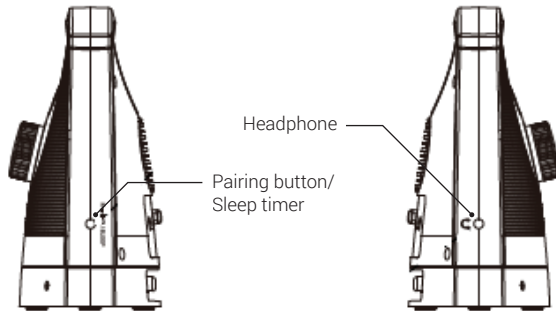
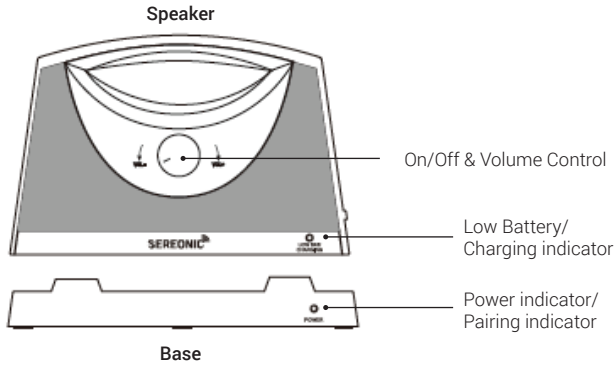

Fig. B

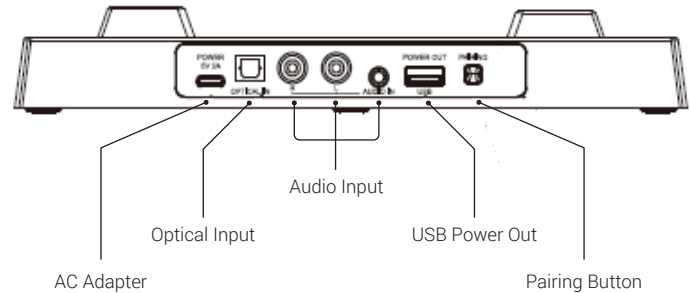
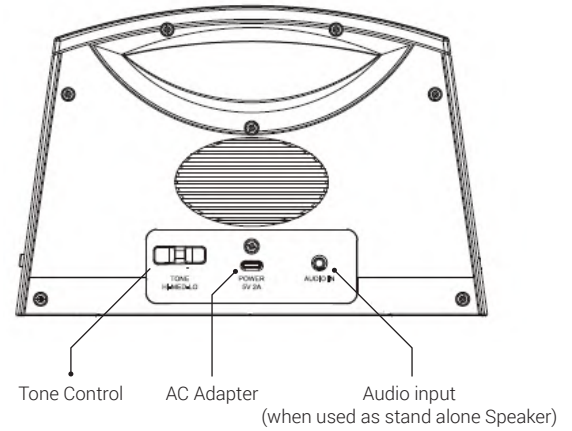

Fig. C

CONNECTIONS & SET UP.

01 Connect to the RCA Analog Audio out on your TV:

Connect the Base to the back of the TV using the RCA to 3.5mm cable as shown below. Once audio is detected, the green LED on the Base will stop flashing; a slow blinking LED indicates audio is NOT detected. Make sure your TV is on and the Audio settings in your TV is set to output sound to external speakers.

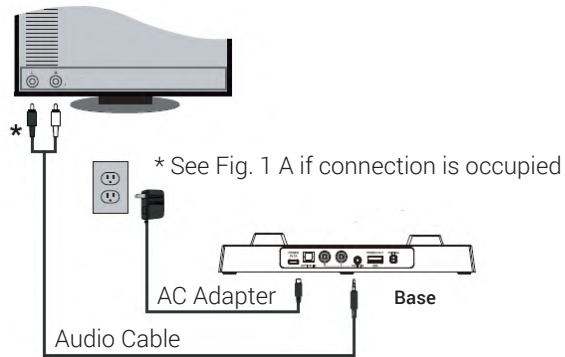

Fig. 1

*If RCA audio connection on your TV are occupied by another device, use the supplied Y Splitters cables as shown in Fig. 1A

If RCA connections are occupied by another device:

If RCA audio connections are occupied by another device, use the supplied RCA Y Splitters cables as shown below

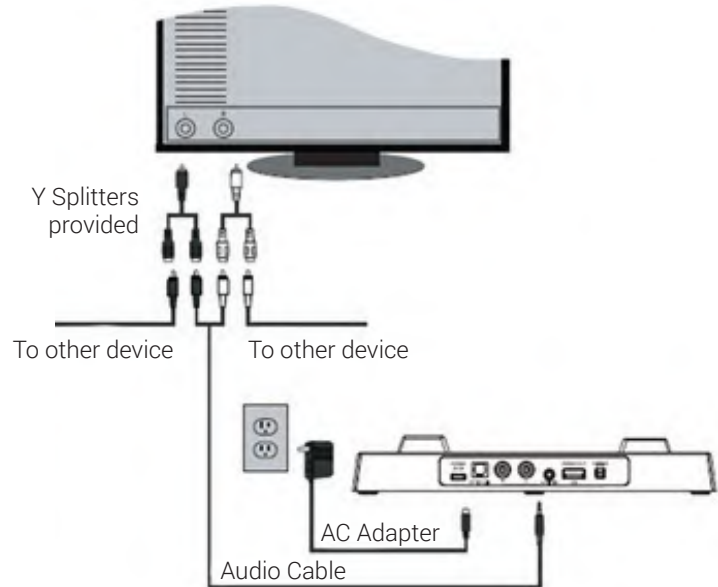

Fig. 1A

02 Connect to the TV headphone output jack:

Connect the Base to the back of the TV using the RCA to 3.5mm cable as shown below. Once audio is detected, the green LED on the Base will stop flashing; a slow blinking LED indicates audio is NOT detected. Make sure your TV is on and the Audio settings in your TV is set to output sound to external speakers.

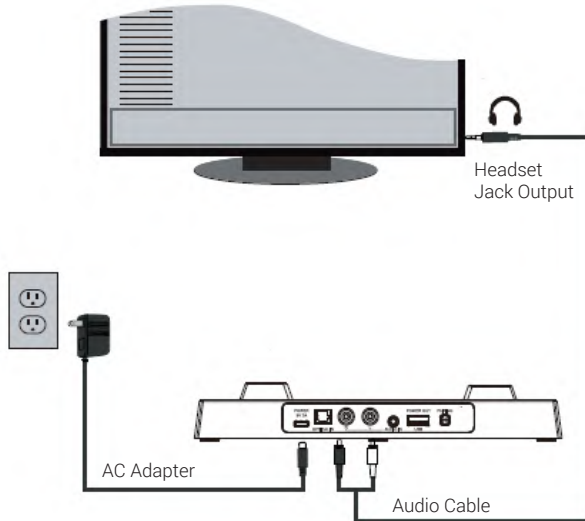

Fig. 2

03 Connect to the Satellite/Cable box RCA output:

Connect the Base to the RCA audio output on the satellite/cable-box using the supplied RCA to 3.5mm cable as shown below.

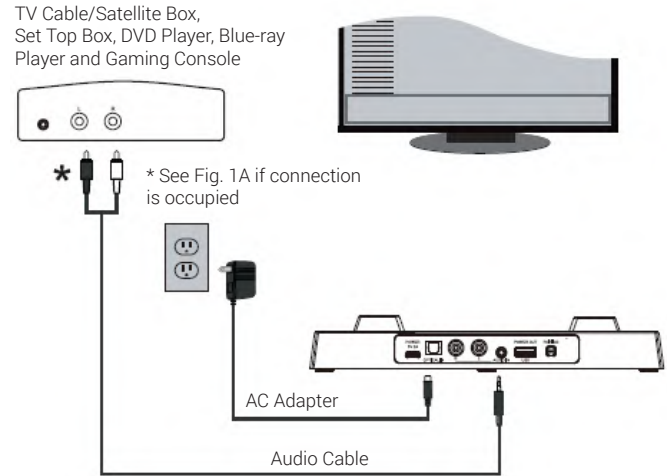
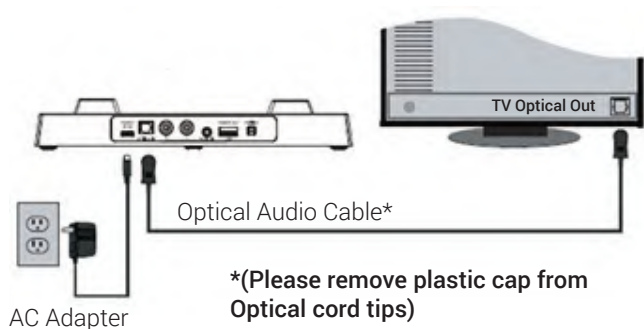

Fig. 3

*If RCA audio connection on your Satellite/cable-box are occupied by another device, use the supplied Y Splitters cables as shown in Fig. 1A.

04 Connect to Optical Audio output on your TV:

Connect the Base to the TV Optical audio output using the supplied optical cable as shown below. Please make sure Digital Audio setting is set to PCM format. You can change your audio setting in the audio/sound section of your TV menu.



***(Please remove plastic cap from Optical cord tips)**

Fig. 4

05 Connect to HDMI output on your Satellite/Cable box:

This connection requires HDMI converter (sold separately).

01. First connect HDMI cable from the HDMI out on your Satellite/Cable-box to the HDMI input on the converter
02. Connect another HDMI cable from the converter HDMI output to the HDMI input on your TV.
03. Connect the Base to the HDMI converter using the supplied RCA to 3.5mm cable as shown below.

Cable/Satellite Box or Set Top Box

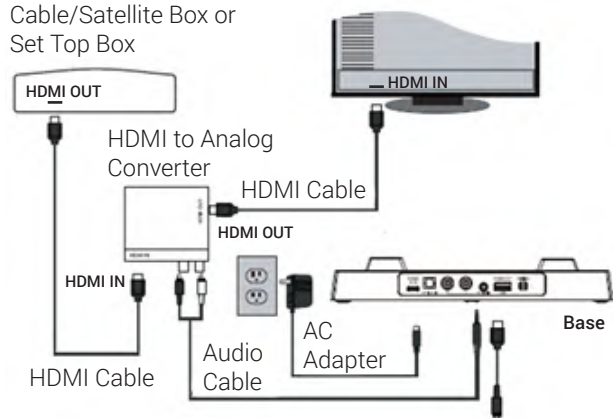

Fig. 5

06 Connect to streaming app such as Netflix:

Some video services stream their program with 5.1Ch. Dolby Digital Audio. BT-100 is not equipped to decode Dolby digital audio stream. You can use one of the two methods below to connect your BT-100 to streaming services such as Netflix or other similar streaming services.

01. Change the audio setting on your TV to PCM audio. If your TV does not support PCM, use method 2 below.
02. Connect the Base to your TV or console that is streaming the video service via Optical audio connection using a Digital to Analog converter (sold separately) as seen in Fig. 6. On the right.

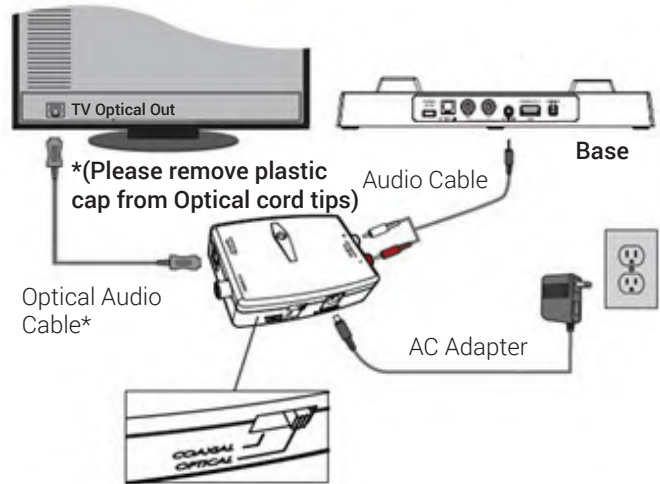

Fig. 6

DOLBY DIGITAL 5.1 and PCM (PULSE CODE MODULATION):

Newer TVs have the option to set digital audio output to either Dolby or PCM (you can find what type of output your TV has in the audio/sound section of your TV menu). The SEREONIC TV-SoundBox only works with PCM digital audio format. If you are using the Optical Audio connection as shown in Fig. 4, set your TV to PCM digital output. If your TV does not support PCM audio format and can only output Dolby Digital, you will need to use a Digital to Analog converter as shown in Fig. 5. Please note that some streaming services such as Netflix or other similar services will at times stream a program with Dolby Digital audio format.

PLACEMENT OF THE SEREONIC TV-SoundBox BASE:

It is recommended to place the Base of the SEREONIC TV-SoundBox on top of your TV stand next to your TV as shown below.

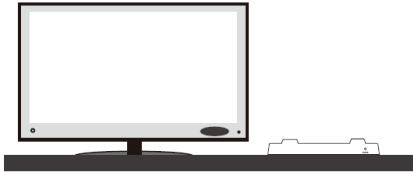

CHARGING:

Place the Speaker on the Base as shown below for 4+ hours before first use. During charging, the low battery/charge green LED indicator blinks. When the Speaker is fully charged, the green LED will stop blinking and stay steadily lit. A fully charged battery will provide you about 7.5 hours of listening time at moderate volume.

When the Speaker is not in use or when the low battery indicator blinks, place the Speaker back on the Base for recharging.

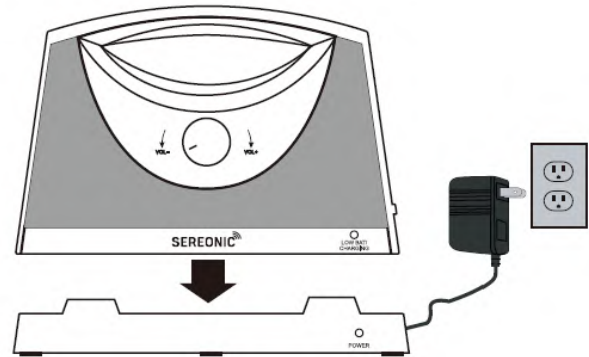

OPERATIONS:

01. Rotate the knob to turn Speaker On or Off and to adjust its volume. The blue ring light will be on.
02. The SEREONIC speaker volume control works independently from your TV speakers, you can turn down your TV speakers to low or off. On some TV's, you may need to use your remote to go into the TV menu to achieve an optimal audio/speaker setting. Please refer to your TV user manual for details.

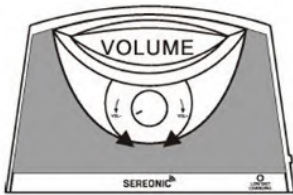

Back of Speaker

Tone Adjustment

03. To conserve battery power, the Speaker will turn itself off if no audio signal is received from the Base for a period of 2 minutes.

Note: The Speaker will not turn itself back on automatically after auto power off. To turn the speaker on after auto power off, rotate the volume knob to the off position and turn the Speaker on again.

04. Set the Tone Control on the back of the Speaker to a position that enables you to hear and best understand the audio dialog.

Sleep Timer

The SEREONIC TV-SoundBox is designed with a built-in, one-hour sleep timer to gently reduce the speaker volume gradually over 1 hour to allow you to fall asleep and will automatically power off after 1 hour.

To turn on the 1-hour Timer:

01. Press the SLEEP button once on the side of the Speaker to start the timer. The volume knob ring light will slowly fade in and out.
02. At certain timer intervals, the speaker volume will be gradually reduced to help you fall asleep.

03. The Speaker will turn off when timer has expired after 1-hour.
04. To enable the Speaker sound again after the timer has expired, turn the volume knob all the way to off, and then back on again.
05. The Speaker will re-connect with the Base, and audio sound will be played.

To turn off 1-hour Timer after it has started:

Press the SLEEP button once to turn off the timer. The volume knob ring light will stop flashing.

PAIRING AND CONNECT:

Your SEREONIC TV-SoundBox has already been paired and ready to go right out of the box. In case that a re-pairing or re-connection between the Speaker and the Base is needed or you need to pair additional Speakers please follow the steps described below in SPEAKERS PAIRING.

SPEAKERS PAIRING:

You can add up to 10 Speaker to work with your Base. If you need to re-pair your existing Speaker or pair additional Speaker to the Base, please follow the steps below.

Make sure the Speaker is fully charged.

Make sure your current Base is properly connected and the green LED on the base is NOT blinking and steadily lit.

To pair a Speaker to the Base

01. Turn on the Speaker.
02. Press and hold the PAIRING button on the side of the Speaker until the volume knob indicator starts blinking.

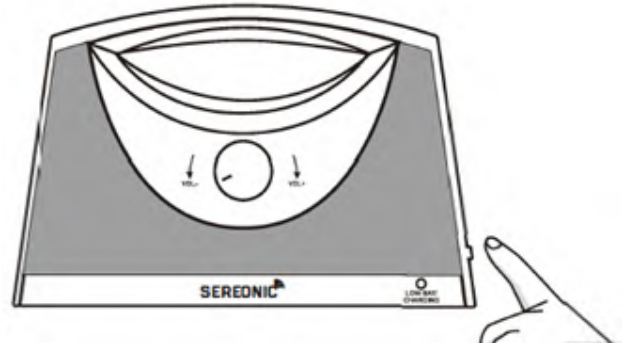

03. Press and hold the PAIRING button on the back of the Base as shown below until the green LED starts blinking.

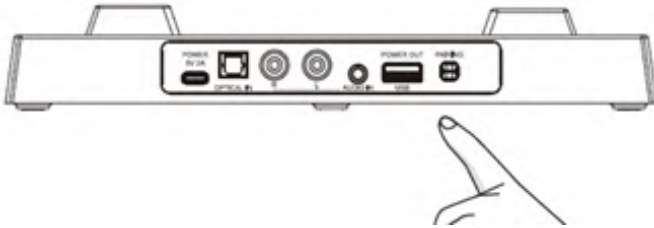

04. As soon as pairing is successful the audio sounds will start playing.
05. Repeat the steps again if pairing was not successful.

Note: If you are pairing multiple speaker, you can only pair one speaker at a time.

USING A HEADPHONE:

Plug in your headphone to the Headphone jack on the side of the Speaker as shown below. No sound will be emitted from the Speaker while the Headphone jack is plugged in. Adjust the headphone volume by rotating the Volume knob on the Speaker.

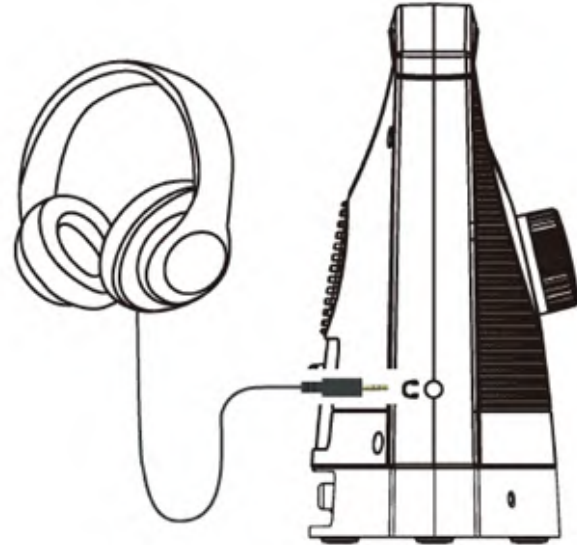

STAND ALONE SPEAKER CONNECTION:

Connect your audio source to the Audio Input jack on the back of the Speaker as shown below. This input will override the transmitter Base audio signals.

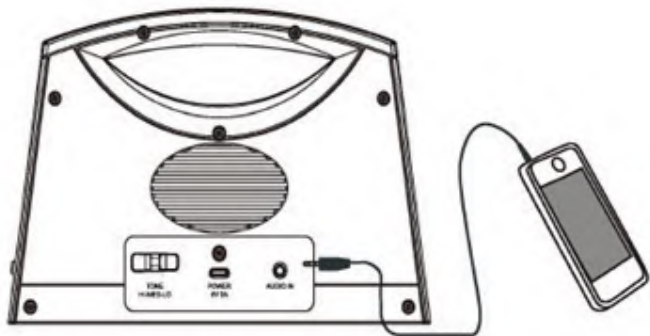

Note: Make sure the volume level is set high on your audio source device. The volume on the SEREONIC TV-SoundBox and your audio source device both need to be set to highest level for the loudest volume. The volume control on your audio source device and the SEREONIC TV-SoundBox works independently of each other.

CONNECTING YOUR SPEAKER TO A DIRECT POWER SOURCE:

Purchase an additional AC adapter (available from Serene) and plug it into the Speaker as shown below. This way, you can place and keep the Speaker at the same location without the need to return it to the Base for recharging.

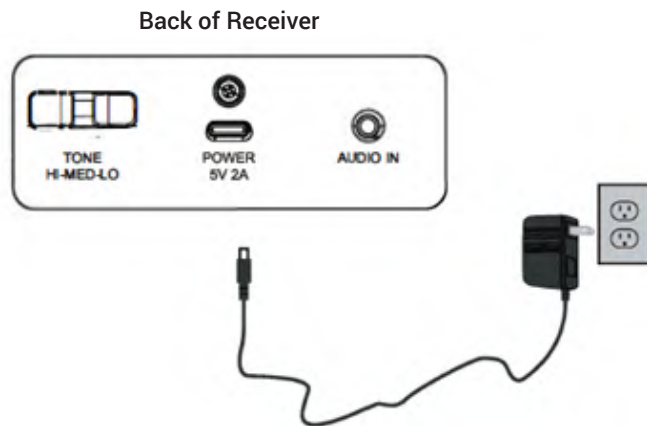

TROUBLESHOOTING:

No sound from the Speaker.

A blinking green LED on the base indicates that audio is NOT detected by the base. Please check all connections to ensure that all the cords are firmly connected at the back of the base and TV Also, confirm that the Speaker is not more than 100 feet away from the base.

There is sound from the TV, but no sound from the Speaker.

Check your TV speaker setting by going into the TV Menu, using your TV remote and ensuring the TV is sending audio signals to external speakers.

If you are using Digital audio connection such as Optical or HDMI connection, please make sure that the audio setting on your TV sound is set to PCM and NOT Dolby digital. Please refer to the Dolby Digital section on page X.

The Low Battery/Charging indicator keeps blinking on the Speaker.

This indicates that the battery is low and needs to be placed on the base for recharging. When fully charged, the blinking will stop. If the blinking does not stop, check to make sure the Speaker is firmly connected and properly seated on to the Base.

CLEANING AND MAINTENANCE:

Unplug the AC adapter from the wall. Use dry, soft cloth to clean and dust the outside surfaces and the charging contacts. Do not immerse the Speaker or the Base in water.

OPTIONAL ACCESSORIES:



BT-200RX

Extra receiver for added Convenience and mobility



BT-200 APTR

Extra adapter to charge your Speaker without the base.



HAC-200

HDMI to Analog Converter for connecting the BT-200 to your TV using HDMI port from your TV cable/Satellite Box.



DAX-200

Digital to Analog Converter for connecting the BT-200 to your TV using Optical output Port for Dolby Diggital Audio.

SPECIFICATIONS:

RF Transmission	2.4GHz Frequency
Speakers	2 X 5W Class D
Frequency Response	20Hz -20KHz
Battery	1 X 18650
Charge Time	4+ hours
Receiver Range	up to 100 ft (30m) open field
AC Adapter	Input 100-240VAC/50-60 Hz Output 5VDC / 2000 mA
Listening Time	about 7.5 hours @ 50% level
Dimensions	9"X7"x3.25" (24X11X8 cm)
Weight	about 1.7 lbs (800g)

Specifications are subject to change without notice.

WARRANTY/SERVICE INFORMATION:

Your SEREONIC TV-SoundBox comes with one-year limited warranty. We warrant during the warranty period from the date of purchase to the original consumer that the SEREONIC TV-SoundBox will be free from defects in materials and workmanship under intended home use. If the SEREONIC TV-SoundBox fails to function properly within one year of original purchase due to defects in material or workmanship, return the unit (freight prepaid) with proof of purchase (sales receipt or packing slip, no exceptions) to Serene Innovations.

Serene Innovations will either repair or replace the unit and return it to you at no cost. There will be a nominal additional shipping charges if it is shipped to outside the 48 Continental U.S.A.

This warranty does not apply to any product that has been accidentally damaged due to abuse, misuse, negligent use or electrical frequency or voltage other than marked on product and/or described in this manual. Defects or errors caused by unauthorized alterations, repairs and/or tampering are also not covered by this warranty.

Any authorized returned product must be accompanied with proof of purchase and a brief description of the problem. For out of warranty repair and service, please contact our Customer Care Department for further details.

Incidental of Consequential Damages:

Neither Serene Innovations nor the retailer, dealer or selling distributor has the responsibility for any incidental or consequential damages, including, without limitation, commercial loss of profit or for any incidental expenses, loss of time or inconvenience. Some states do not allow exclusion or limitation of incidental or consequential damage, so the above limitation or exclusion may not apply to you.

This warranty does not apply to any product that has been accidentally damaged, abused, misused or neglected, used on electrical frequency or voltage other than marked on product and/or described in the manual. Defects or errors caused by unauthorized alterations, repairs and/or tampering, are also not covered by this warranty.

This Warranty gives you specific legal rights and you may also have other legal rights that vary from state to state.

If a defect covered by this warranty should occur, promptly contact a Customer Care Representative by phone, or log onto www.sereneinnovations.com to obtain a Return Merchandise Authorization Number (RMA) and shipping instructions before shipping the product to Serene Innovations. Any shipment without an RMA number, will not be accepted and will be returned to you at your expense. Any authorized returned product must be accompanied by a proof of purchase and a brief explanation of the problem.

For out-of-warranty repair and service, please contact our Customer Care Department for directions.

FCC Rules Information

Part 15 of FCC Rules Information

This device complies with Part 15 of the FCC rules. Operation is subject to the following two conditions: (1) this device may not cause harmful interference, and (2) this device must accept any interference received, including interference that may cause undesired operation. This equipment has been tested and found to comply with the limits of a Class B digital device, pursuant to Part 15 of FCC rules. These limits are designed to provide reasonable protection against harmful interference in residential installation.

This equipment generates, uses, and can radiate radio frequency energy and, if not installed and used in accordance with the instructions, may cause harmful interference to radio communications. However, there is no guarantee that interference will not occur in a particular installation. If this equipment does cause harmful interference to radio or television reception, which can be determined by turning the equipment off and on, the user is encouraged to try correcting the interference by one or more of the following measures:

01. Reorient the receiving antenna.

02. Increase the separation between the equipment and receiver.
03. Connect the equipment into an outlet on a circuit different from that to which the receiver is connected.
04. Consult the dealer or an experienced radio/TV technician for help.

Changes or modification not expressly approved by the party responsible for compliance could void your authority to operate the equipment.

Incidental of Consequential Damages:

Note: *The Industry Canada label identifies certified equipment.*

IC Compliance Statement

This product meets the applicable Innovation, Science and Economic Development Canada technical specifications.

Operation is authorized under the following two conditions:

01. This device may not cause interference.
02. This device must accept any interference, including interference that may cause undesired operation of the device.

This Class B digital device complies with Canadian ICES-003, RSS-210.



Serene Group, Inc



14731 Carmenita Road, Norwalk, CA. 90650



Toll Free: 866-376-9271, Fax: 562-483-2087



Website: www.sereneinnovations.com



Email: Customercare@Sereneinnovations.com



SEREONIC[®] TV-SOUNDBOX

GUIDE DE FONCTIONNEMENT

Merci pour acheter ce produit.
Veuillez lire avant utiliser.

Gardez ce manuel pour consultation ultérieure.

MODÈLE BT-200



Merci pour acheter le TV-SoundBox de SEREONIC. Veuillez lire cette guide de fonctionnement très attentivement avant l'utiliser et gardez-la pour consultation ultérieure. Si vous avez des questions, n'hésitez pas à contacter notre Département de Service Client.

Ligne d'Aide Sans Frais: 866-376-9271 (8AM-5PM PST; L-V)

INSTRUCTIONS DE SÉCURITÉ IMPORTANTES:

Veillez lire ces instructions attentivement avant utiliser le TV-SoundBox de SEREONIC.

- Gardez toujours le système sec. Ne pas immerger dans l'eau.
- Pour votre sécurité, n'essayez pas d'ouvrir l'unité. Essayer d'ouvrir l'unité viole votre garantie.
- Le TV-SoundBox de SEREONIC utilise une batterie lithium-ion standard type 18650. Veuillez observer les instructions de sécurité et manipulation pour des batteries lithium-ion. Veuillez jeter l'unité/les batteries usagées correctement, en suivant les règlements locaux. Ne jetez pas l'unité/les batteries usagées dans la poubelle ménagère. N'incinerez pas. Prenez l'équipe dans un centre de recyclage proche.
- Ne débranchez pas en tirant du cordon d'alimentation. Pour débrancher, saisissez la prise, pas le cordon d'alimentation. Débranchez du socle avant la mainte-

nance ou nettoyage. Ne faites pas fonctionner aucun appareil avec un cordon ou prise endommagé, ou après que l'appareil fonctionne mal, ou il est laissé tomber ou endommagé en aucune façon. Renvoyer l'appareil à l'établissement de service autorisé le plus près pour une évaluation, réparation ou réglage électrique ou mécanique.

CONNECTEZ VOTRE TV-SoundBox DE SEREONIC:

Il y a multiples façons pour connecter votre TV-SoundBox de SEREONIC.

- Option 1:** Connectez en utilisant l'Audio Analogique de votre TV (voyez la Fig.1. Si les connexions d'Audio Analogiques sont occupées voyez la Fig. 1A)
- Option 2:** Connectez en utilisant la prise de sortie d'écouteur de la TV. (Voyez la Fig.2)
- Option 3:** Connectez en utilisant les connexions d'Audio Analogiques de votre décodeur Satellite/Câble. (Voyez la Fig. 3. Si vos connexions d'Audio Analogiques sont occupées voyez la Fig. 1A).
- Option 4:** Connectez en utilisant la sortie d'Audio Optique de votre TV ou décodeur Satellite/Câble. (Voyez la Fig. 4)
- Option 5:** Connectez en utilisant la sortie HDMI de votre décodeur Satellite/Câble. (Voyez la Fig. 5)
- Option 6:** Connectez à une appli de streaming tel que Netflix ou d'autres applis similaires. (Voyez la Fig. 6)

VÉRIFICATION DU CONTENU DU PAQUET:

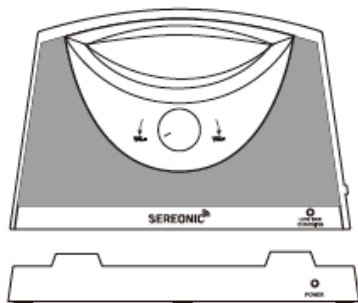

Récepteur
Sans Fil
(Haut-Parleur)

Base de l'Émetteur



Operating Guide



Adaptateur de CA

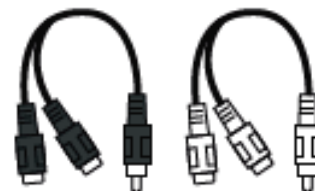

Câbles adaptateurs Y RCA (X2)



Câble d'Audio Analogique



Câble Optique Numérique*

*(Veuillez enlever le capuchon en
plastique des pointes du câble Optique)

Fig. A

CARACTÉRISTIQUES DU PRODUIT:

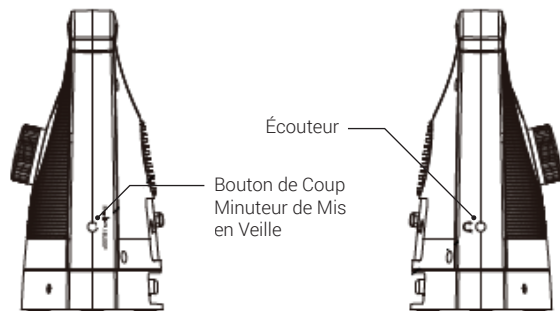
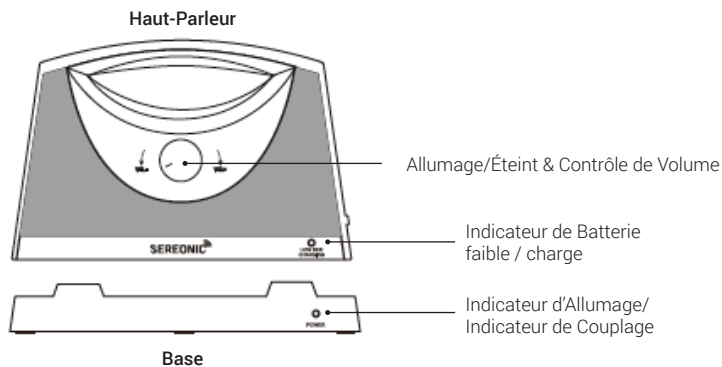

Fig. B

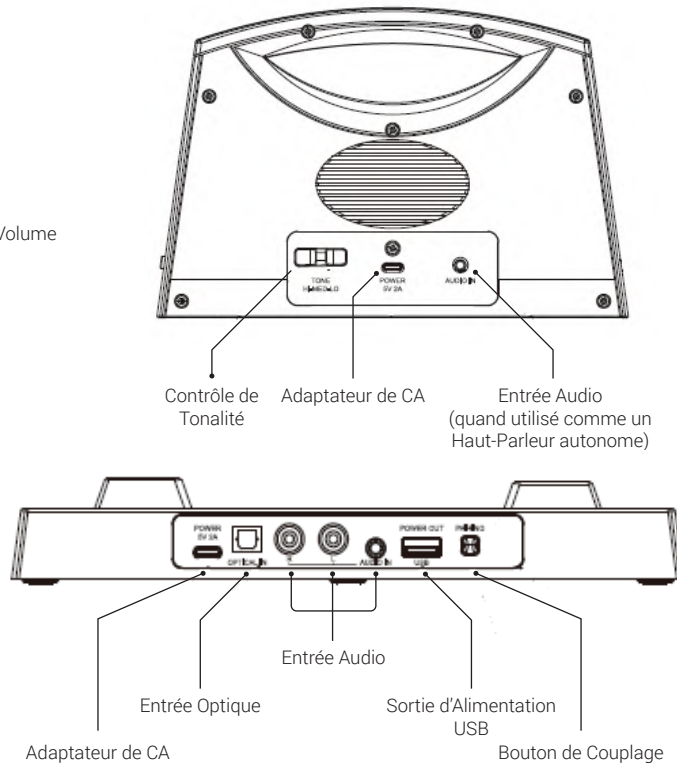
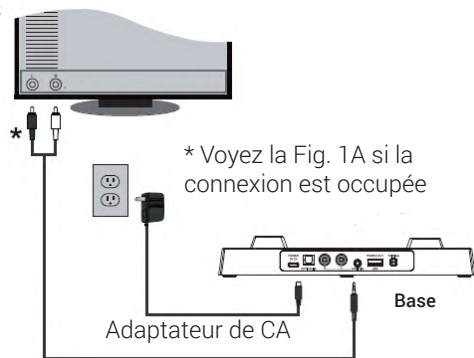

Fig. C

CONNEXIONS & CONFIGURATION:

01 Connectez à la sortie d'Audio Analogique RCA de votre TV:

Connectez la Base à l'arrière de la TV en utilisant le câble RCA à 3.5mm comme indiqué ci-dessous. Une fois que l'audio est détecté, la LED verte dans la Base arrêtera de clignoter; un LED de clignotement lent indique que l'audio N'est PAS détecté. Assurez que votre TV est allumée et que la configuration d'Audio dans votre TV est fixée à sortie audio aux haut-parleurs externes



Câble Audio **Fig. 1**

*Si la connexion d'audio RCA dans votre TV sont occupées par un autre appareil, utilisez les câbles répartiteurs Y fournis comme indiqué dans la Fig. 1A

Si les connexions RCA sont occupées par un autre appareil:

Si les connexions audio sont occupées par un autre appareil, utilisez les câbles répartiteurs Y fournis comme indiqué ci-dessous

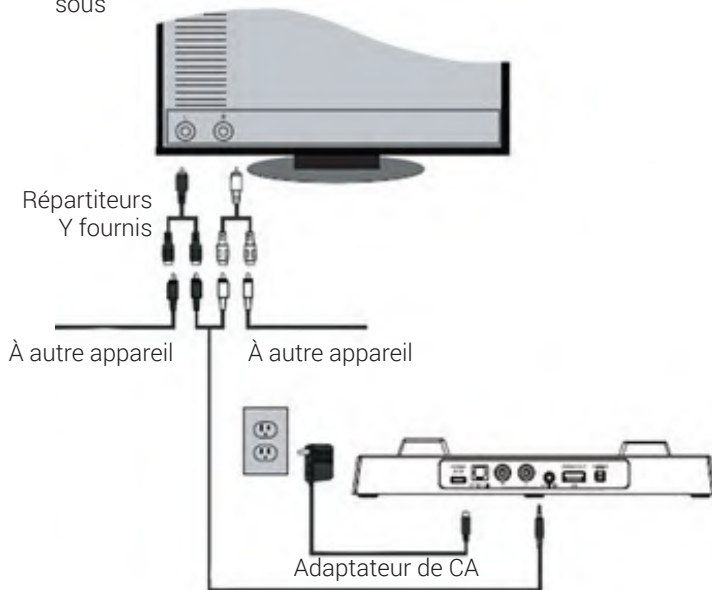

Câble Audio **Fig. 1A**

02 Connectez à la prise de sortie d'écouteur de la TV:

Si votre TV a une prise d'Écouteur, connectez la Base à la TV comme indiqué ci-dessous en utilisant le câble RCA à 3.5mm fourni. Une fois que l'audio est détecté, la LED verte arrêtera de clignoter, un LED de clignotement lent indique que l'audio N'est PAS détecté. Assurez que votre TV est allumée et que la configuration d'Audio de votre TV est fixée à sortie aux haut-parleurs externes.

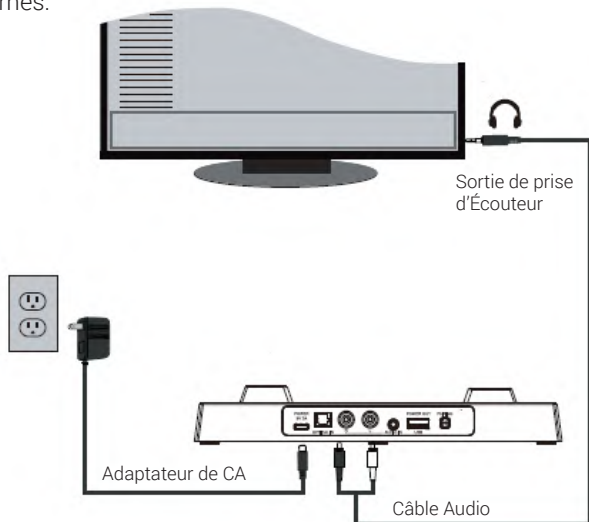

Fig. 2

03 Connectez à la sortie RCA du décodeur Satellite/Câble:

Connectez la Base à la sortie d'audio RCA dans le décodeur satellite/câble en utilisant le câble RCA à 3.5mm fourni comme indiqué ci-dessous.

Décodeur TV Câble/Satellite,
Lecteur DVD, Lecteur Blu-ray
et Console de Jeu

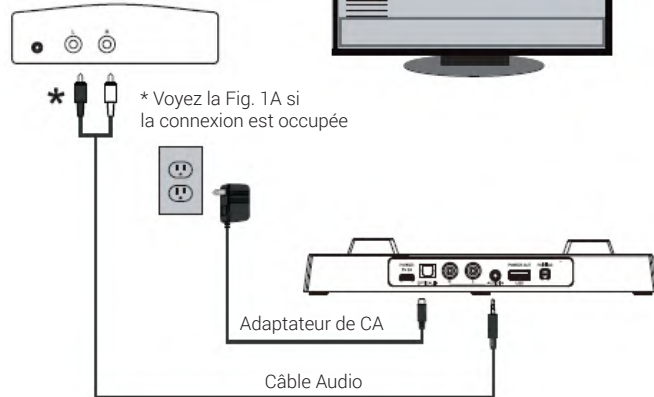

Fig. 3

*Si les connexions d'audio RCA dans votre décodeur Satellite/Câble est occupées par un autre appareil, utilisez les câbles répartiteurs Y fournis comme indiqué dans la Fig. 1A.

04 Connectez à la sortie d'Audio Optique de votre TV:

Connectez la Base à la sortie d'audio Optique de la TV en utilisant le câble optique fourni comme indiqué ci-dessous. Veuillez assurer que la configuration d'Audio Numérique est fixée au format PCM. Vous pouvez changer la configuration d'audio dans la section audio/son du menu de votre TV.

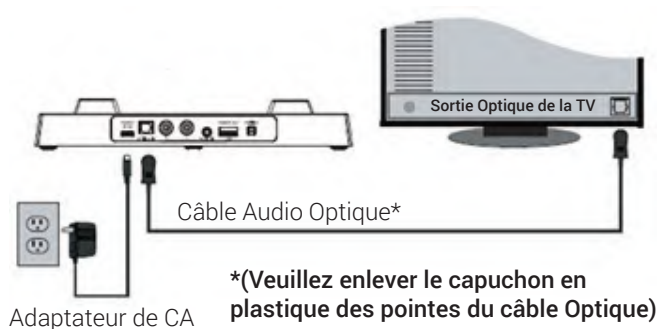

Fig. 4

05 Connectez à la sortie HDMI de votre décodeur Satellite/Câble:

Cette connexion a besoin d'un convertisseur HDMI (vendu séparément).

01. D'abord, connectez le câble HDMI de la sortie HDMI de votre décodeur Satellite/Câble à l'entrée HDMI du convertisseur.
02. Connectez un autre câble HDMI de la sortie HDMI du convertisseur à l'entrée HDMI de votre TV.
03. Connectez la Base au convertisseur HDMI en utilisant le câble RCA à 3.5mm fourni comme indiqué ci-dessous.

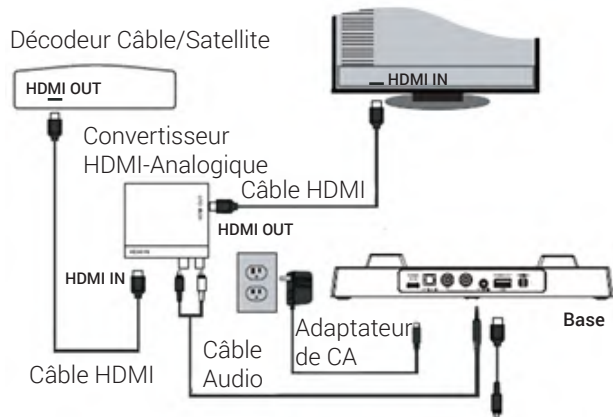

Fig. 5

06 Connectez à une appli de streaming tel que Netflix:

Quelques services vidéo transfèrent leurs programmes avec Audio Numérique Dolby de 5.1Ch. Le BT-200 n'est pas équipé pour décoder le flux d'audio numérique Dolby. Vous pouvez utiliser une de deux méthodes ci-dessous pour connecter votre BT-200 aux services de streaming tel que Netflix ou d'autres services de streaming similaires.

01. Changez la configuration d'audio dans votre TV à audio PCM. Si votre TV ne supporte pas PCM, utilisez la méthode 2 ci-dessous
02. Connectez la Base à votre TV ou console qui est transférant le service vidéo via une connexion d'audio Optique en utilisant un convertisseur numérique-analogique (vendu séparément) comme il est vu dans la Fig. 6. à droite.

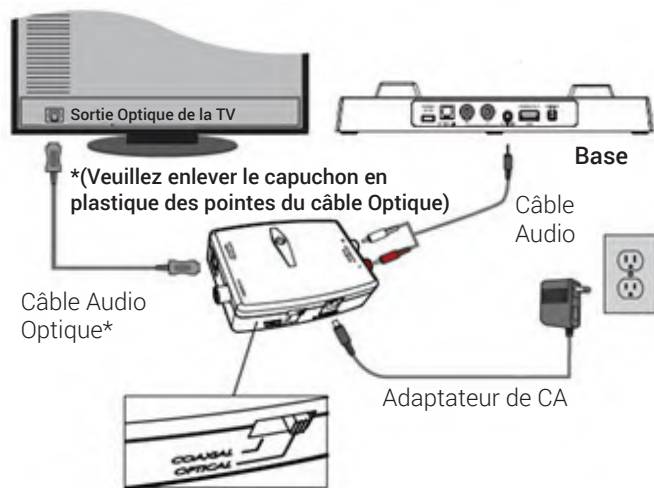

Fig. 6

DOLBY DIGITAL 5.1 ET PCM (MODULATION PAR IMPULSIONS ET CODAGE, PULSE CODE MODULATION):

Les TV's plus neuves ont l'option de configurer la sortie d'audio numérique à Dolby ou PCM (vous pouvez trouver quel type de sortie à votre TV dans la section audio/son du menu de votre TV). Le TV-SoundBox de SEREONIC travaille seulement avec le format d'audio numérique PCM. Si vous utilisez la connexion d'Audio Optique comme indiqué dans la Fig. 4, fixez votre TV à la sortie numérique PCM. Si votre TV ne supporte pas le format d'audio PCM et peut seulement sortir Dolby Digital, vous aurez besoin d'utiliser un convertisseur numérique-analogique comme indiqué dans la Fig. 5. Veuillez noter que quelques services de streaming tel que Netflix ou d'autres services similaires transféreront parfois un programme avec le format d'audio Dolby Digital.

PLACEMENT DE LA BASE DU TV-SoundBox DE SEREONIC:

Il est recommandé de placer la Base du TV-SoundBox de SEREONIC dessus de votre meuble TV à côté de votre TV comme indiqué ci-dessous.



CHARGE:

Placez le Haut-Parleur dans la Base comme indiqué ci-dessous par plus de 4 heures avant la première utilisation. Pendant la charge, l'indicateur LED verte de batterie faible/charge clignote. Quand le Haut-parleur est complètement chargé, la LED verte arrêtera de clignoter et restera allumé. Une batterie complètement chargée vous fournira 7.5 heures environ de temps d'écoute à un volume modéré.

Quand le Haut-Parleur n'est pas en utilisation ou lorsque l'indicateur de batterie faible clignote, remettez le Haut-Parleur dans la Base pour le recharger.

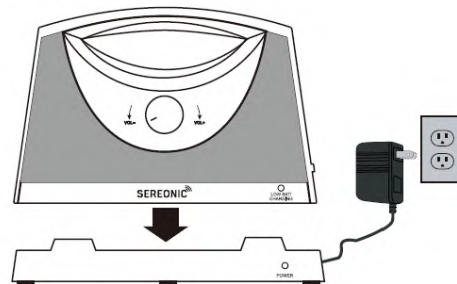

OPÉRATIONS:

01. Rotate the knob to turn Speaker On or Off and to adjust its volume. The blue ring light will be on.
02. The SEREONIC speaker volume control works independently from your TV speakers, you can turn down your TV speakers to low or off. On some TV's, you may need to use your remote to go into the TV menu to achieve an optimal audio/speaker setting. Please refer to your TV user manual for details.



Réglage de
Tonalité

Arrière du Haut-Parleur

03. Pour conserver l'énergie de la batterie, le Haut-Parleur s'éteindra automatiquement s'il ne reçoit pas un signal d'audio de la Base par une période de 2 minutes.

Note: Le Haut-Parleur ne s'allumera pas automatiquement après un éteint automatique. Pour allumer le Haut-Parleur après un éteint automatique, tournez le bouton de volume à la position d'éteint et allumez le Haut-Parleur à nouveau.

04. Fixez le Contrôle de Tonalité à l'arrière du Haut-Parleur dans une position qui vous permet d'écouter et mieux comprendre le dialogue d'audio.

Minuteur de Mise en Veille

Le TV-SoundBox de SEREONIC est conçu avec un minuteur de mise en veille intégré d'une heure pour réduire doucement le volume du haut-parleur graduellement pendant 1 heure pour vous permettre d'endormir et s'éteindra automatiquement après 1 heure.

Pour allumer le minuteur de 1 heure:

01. Appuyez sur le bouton SLEEP (mise en veille) une fois à côté du Haut-Parleur pour démarrer le minuteur. L'anneau de lumière du bouton de volume apparaîtra et diminuera lentement.
02. En certain intervalles du minuteur, le volume du haut-parleur sera réduit graduellement pour vous aider à endormir.

03. Le Haut-Parleur s'éteindra quand le minuteur soit expiré après 1 heure.
04. Pour active le son du Haut-Parleur à nouveau après que le minuteur soit expire, tournez le bouton de volume jusqu'à éteint, et puis allumez-le à nouveau.
05. Le Haut-Parleur se reconnectera avec la Base, et le son sera joué.

Pour éteindre le Minuteur de 1 heure après qu'il a été démarré:

Appuyez sur le bouton SLEEP (mise en veille) une fois pour éteindre le minuteur. L'anneau de lumière du bouton de volume arrêtera de clignoter.

COUPLER ET CONNECTER:

Votre TV-SoundBox de SEREONIC a déjà été couplé et prêt à fonctionner immédiatement. En cas qu'on a besoin d'un recouplage ou reconnexion entre le Haut-Parleur et la Base ou si vous avez besoin de coupler des Haut-Parleurs additionnelles veuillez suivre les étapes décrites ci-dessous en COUPLAGE DE HAUT-PARLEURS.

COUPLAGE DE HAUT-PARLEURS:

Vous pouvez ajouter jusqu'à 10 Haut-Parleurs pour travailler avec votre Base. Si vous avez besoin de recoupler votre Haut-Parleur actuel ou coupler des Haut-Parleurs additionnelles à la Base, veuillez suivre les étapes ci-dessous.

Assurez-vous que le Haut-Parleur est complètement chargé.

Assurez-vous que la Base actuelle est connectée correctement et que la LED verte dans la Base soit allumée et NE soit PAS clignotant.

Coupler un Haut-Parleur à la Base.

01. Allumez le Haut-Parleur.
02. Appuyez et maintenez le bouton PAIRING (coupler) à côté du Haut-Parleur jusqu'à l'indicateur du bouton de volume commence à clignoter.

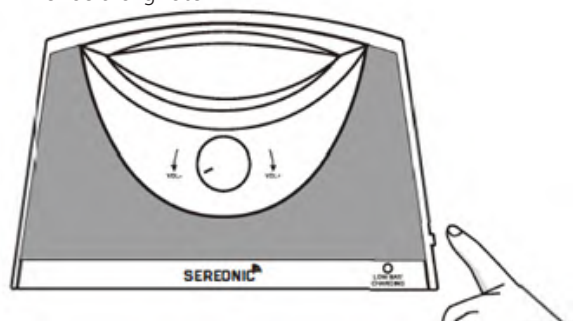

03. Appuyez et maintenez le bouton PAIRING (coupler) à l'arrière de la Base comme indiqué ci-dessous jusqu'à la LED verte commence à clignoter.

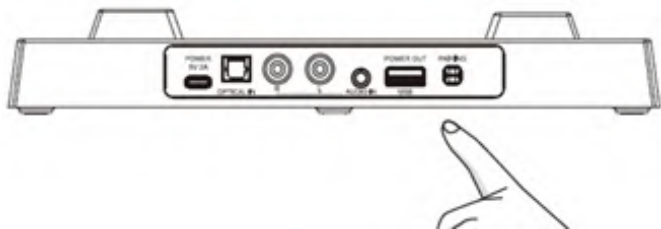

04. Dès que le couplage soit à succès les sons commenceront à être joués.
05. Répétez les étapes à nouveau si le couplage n'a pas été à succès.

Note: Si vous êtes couplant multiples haut-parleurs, vous pouvez seulement coupler un haut-parleur un par an.

UTILISANT UN ÉCOUTEUR:

Branchez votre écouteur dans la prise d'Écouteur à côté du Haut-Parleur comme indiqué ci-dessous. Le Haut-Parleur n'émettra pas aucun son pendant que la prise d'écouteur soit branché. Réglez le volume d'écouteur en tournant le bouton de volume dans le Haut-Parleur.

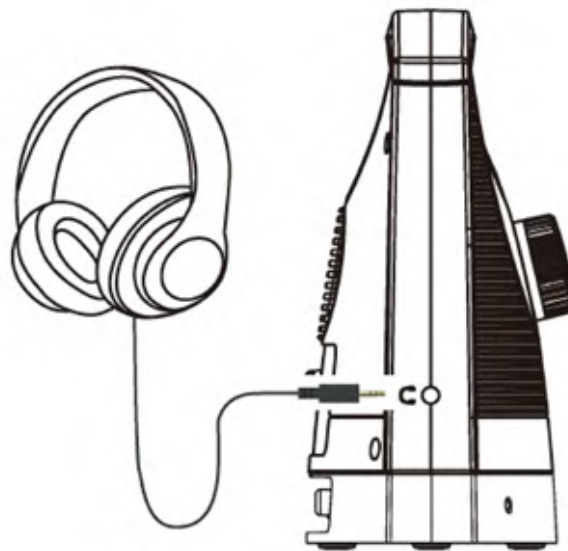

CONNEXION DE HAUT-PARLEUR AUTONOME:

Connectez votre source audio à la prise d'entrée d'audio à l'arrière du Haut-Parleur comme indiqué ci-dessous. Cette entrée annulera les signaux audio de l'émetteur de la Base.

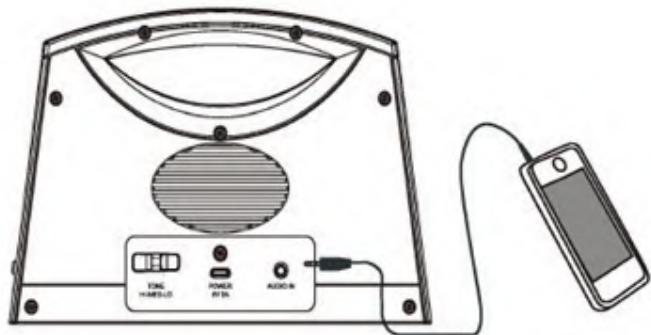

Note: Assurez-vous que le niveau de volume est fixé haut dans votre appareil de source audio. Le volume dans le TV-SoundBox de SEREONIC et ce de votre appareil de source audio ont besoin d'être fixé au niveau le plus haut pour le volume le plus fort. Le contrôle de volume dans votre appareil de source audio et le TV-SoundBox de SEREONIC travaillent de façon indépendante l'un de l'autre.

CONNECTER VOTRE HAUT-PARLEUR À UNE SOURCE D'ALIMENTATION DIRECTE:

Achetez un adaptateur de CA additionnelle (disponible en Serene) et branchez-le dans le Haut-Parleur comme indiqué ci-dessous. De cette façon, vous pouvez placer et maintenir le Haut-Parleur dans le même lieu sans nécessiter de le retourner à la Base pour recharge.

Arrière du Haut-Parleur

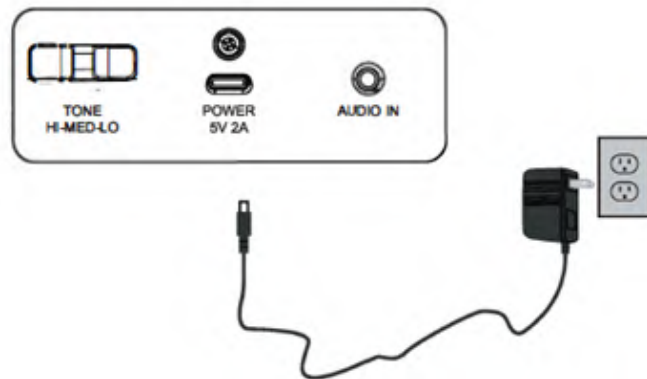

DÉPANNAGE:

Le Haut-Parleur n'émette pas de son:

Une LED verte clignotante indique que l'audio N'est PAS détecté par la Base. Veuillez vérifier toutes les connexions pour assurer que tous les cordons soient branchés fermement à l'arrière de la Base et la TV. Aussi, confirmez que le Haut-Parleur ne soit pas à plus de 100 pieds de loin de la Base.

Il y a de son de la TV, mais pas de son du Haut-Parleur:

Vérifiez la configuration du Haut-Parleur de la TV en allant dans le menu de la TV, en utilisant la télécommande de votre TV et en assurant que la TV envoie des signaux audio aux haut-parleurs externes.

Si vous utilisez une connexion audio Numérique tel qu'une connexion Optique ou HDMI, veuillez assurer que la configuration audio dans le son de votre TV soit fixée à PCM et PAS Dolby digital. Veuillez consulter la section de Dolby Digital sur la page X.

L'indicateur de Batterie Faible/Charge continue de clignoter dans le Haut-Parleur:

Ceci indique que la batterie est faible et qu'il a besoin d'être placé dans la Base pour recharger. Quand il est complètement chargé, le clignotement arrêtera. Si le clignotement n'arrête pas, vérifiez que le Haut-Parleur soit connecté fermement et bien en place dans la Base.

NETTOYAGE ET MAINTENANCE:

Débranchez l'adaptateur de CA du mur. Utilisez un chiffon sec et doux pour nettoyer et épousseter les surfaces extérieures et les contacts de charge. N'immergez pas le Haut-Parleur ou la Base dans l'eau.

ACCESSOIRES OPTIONNELLES:



BT-200RX

Récepteur extra pour commodité ajoutée et mobilité.



BT-200 APTR

Adaptateur extra pour charger votre Haut-Parleur sans la Base.



HAC-200

Convertisseur HDMI-Analogique pour connecter le BT-200 à votre TV en utilisant le port HDMI de votre Décodeur TV Câble/Satellite.



DAX-200

Convertisseur Analogique-Numérique pour Connecter le BT-200 à votre TV en utilisant le port de sortie Optique pour audio numérique Dolby.

SPÉCIFICATIONS:

Transmission RF	Fréquence de 2.4GHz
Haut-Parleurs	2 X 5W Class D
Réponse en Fréquence	20Hz -20KHz
Batterie	1 X 18650
Temps de Charge	+4 heures
Gamme du Récepteur	jusqu'à 100 ft (30m) champ ouvert
Adaptateur de CA	IEntree 100-240VAC/50-60 Hz Sortie 5VDC / 2000 mA
Temps d'Écoute	7.5 heures environ @ 50% de niveau
Dimensions	9"X7"x3.25" (24X11X8 cm)
Poids	1.7 lb environ (800g)

Les spécifications sont susceptibles de changer sans préavis.

GARANTIE/INFORMATION DE SERVICE:

Votre TV-SoundBox de SEREONIC vient avec une garantie limitée d'un an. Nous garantissons pendant la période de garantie depuis la date d'achat du consommateur original que le TV-SoundBox de SEREONIC sera libre de défauts en matériaux et fabrication sous l'utilisation domestique prévu. Si le TV-SoundBox de SEREONIC ne fonctionne pas correctement dans une année de l'achat original à cause de défauts en matériaux ou fabrication, renvoyez l'unité (fret prépayé) avec une preuve d'achat (facture ou bordereau d'expédition, sans exceptions) à Serene Innovations.

Serene Innovations réparera ou remplacera l'unité et la renverra à vous sans frais. Il y aura des frais d'expédition supplémentaires s'il est expédié à l'extérieur des 48 États Continentales des États-Unis.

Cette garantie n'applique pas à aucun produit qui a été endommagé par accident à cause de maltraitance, mauvais usage, usage négligent ou fréquence électrique ou tension différente que celle marqué dans le produit et/ou décrit dans ce manuel. Des défauts ou des erreurs causées par des altérations, réparations et/ou manipulation ne sont pas aussi couverts par cette garantie.

Tout produit renvoyé autorisé doit être accompagné avec la preuve d'achat et une brève description du problème. Pour réparation et service hors garantie, veuillez contacter notre Département de Service Client pour des détails complémentaires.

Dommages Indirects ou Conséquents:

Ni Serene Innovations ni le détaillant, marchand ou concessionnaire vendeur a la responsabilité par n'importe quels dommages indirects ou conséquents, en incluant, sans limitation, perte de profits commerciales ou par n'importe quel frais indirect, perte de temps ou inconvénient. Quelques états ne permettent pas exclusion ou limitation de dommage indirect ou conséquent, alors la limitation ou exclusion ci-dessus peut ne pas s'appliquer à vous.

Cette garantie n'applique pas à aucun produit qui a été endommagé par accident, maltraité, mal utilisé ou négligé, utilisé dans une fréquence électrique ou tension différente que celle marqué dans le produit et/ou décrit dans le manuel. Des défauts ou des erreurs causées par des altérations, réparations et/ou manipulation ne sont pas aussi couverts par cette garantie.

Cette garantie vous donne des droits légaux spécifiques et vous pouvez avoir aussi d'autres droits légaux qui varient d'un état à l'autre.

Si un défaut couvert par cette garantie se produit, contactez rapidement un Représentant de Service Client par téléphone, ou consultez www.sereneinnovations.com pour obtenir un Numéro d'Autorisation de Marchandise Renvoyé (RMA, Return Merchandise Authorization) et des instructions d'expédition avant d'expédier le produit à Serene Innovations. Toute expédition sans un numéro de RMA, ne sera pas accepté et sera renvoyé à vous à vos frais. Tout produit renvoyé autorisé devra être accompagné par une preuve d'achat et une brève explication du problème.

Pour réparation et service hors garantie, veuillez contacter notre Département de Service Client pour des indications.

Information des Règles de la FCC

Information de la Partie 15 des Règles de la FCC

Cet appareil se conforme avec la Partie 15 des règles de la FCC. Le fonctionnement est soumis aux deux conditions suivantes: (1) cet appareil ne pourra pas causer interférence nuisible, et (2) cet appareil doit accepter toute interférence reçoit, en incluant interférence qui peut causer un fonctionnement non désiré. Cet équipement a été testé et déclaré conforme avec les limites d'un appareil numérique de Classe B, conformément à la Partie 15 des règles de la FCC. Ces limites sont conçues pour fournir une protection raisonnable contre interférence nuisible dans une installation résidentielle.

Cet équipement génère, utilise, et peut irradier énergie de radiofréquence et, s'il n'est pas installé et utilisé conformément aux instructions, peut causer interférence nuisible aux communications radio. Cependant, il n'y a pas de garantie que l'interférence ne se produira pas dans une installation particulière. Si cet équipement ne cause pas d'interférence à la réception de radio ou télévision, qui peut être déterminé en allumant et éteignant l'équipe, on encourage l'utilisateur d'essayer de corriger l'interférence par un ou plusieurs des mesures suivantes:

01. Réorientez l'antenne de réception.

02. Augmentez la séparation entre l'équipement et le récepteur.
03. Connectez l'équipement dans un socle dans un circuit différent auquel le récepteur est connecté.
04. Consultez le marchand ou un technicien de radio/TV expérimenté pour aide.

Changements ou modifications non expressément approuvés par la partie responsable de la conformité pourraient annuler votre autorité pour faire marcher l'équipement.

Information et Règles d'Industrie Canada

Avis: *L'étiquette d'Industrie Canada identifie un équipement certifié.*

Déclaration de Conformité d'IC

Ce produit répond aux spécifications techniques applicables d'Innovation, Sciences et Développement Économique Canada.

Le fonctionnement est autorisé dans les deux conditions suivantes:

01. Cet appareil ne pourra pas causer interférence.
02. Cet appareil doit accepter toute interférence, en incluant interférence qui peut causer un fonctionnement non désiré de l'appareil

Cet appareil numérique de Classe B se conforme avec ICES-003 Canadien, RSS-210.



Serene Group, Inc



14731 Carmenita Road, Norwalk, CA. 90650



Toll Free: 866-376-9271, Fax: 562-483-2087



Website: www.sereneinnovations.com



Email: Customercare@Sereneinnovations.com



SEREONIC[®] TV-SOUNDBOX

GUÍA DE FUNCIONAMIENTO

Gracias por comprar este producto.
Por favor léala antes de utilizar.

Conserve este manual para referencia futura.

MODELO BT-200



Gracias por comprar el TV-SoundBox de SEREONIC. Por favor lea cuidadosamente esta guía de funcionamiento antes de utilizar y consérvela para referencia futura. Si tiene alguna pregunta, por favor siéntase libre de contactar a nuestro Departamento de Atención al Cliente.

Línea de Ayuda Gratuita: 866-376-9271 (8AM-5PM PST; L-V)

INSTRUCCIONES DE SEGURIDAD IMPORTANTES:

Por favor lea cuidadosamente estas instrucciones antes de utilizar el TV-SoundBox de SEREONIC.

- Siempre mantenga el sistema seco. No lo sumerja en agua.
- Por su seguridad, no intente abrir la unidad. Tratar de abrir la unidad viola su garantía.
- El TV-SoundBox de SEREONIC utiliza una batería de Ion de Litio estándar de tipo 18650. Por favor observe las instrucciones de seguridad y manipulación para las baterías de ion de litio. Por favor deseche adecuadamente la unidad/baterías usadas, siguiendo las regulaciones locales. No deseche la unidad/baterías usadas en la basura doméstica. No lo incinere. Lleve el equipo a un centro de reciclaje cercano.
- No lo desenchufe tirando del cable de alimentación. Para desenchufar, sujete el enchufe, no el cable de alimentación. Desenchúfelo del tomacorriente antes del manten-

imiento o limpieza. No haga funcionar ningún artefacto con un cable o enchufe dañado, o después de que el artefacto falle, o que se haya caído o sea dañado de cualquier manera. Regrese el artefacto al centro de servicio autorizado más cercano para revisión, reparación o ajuste eléctrico o mecánico.

CONECTANDO SU TV-SoundBox DE SEREONIC:

Hay múltiples formas de conectar su TV-SoundBox de SEREONIC.

- Opción 1:** Conecte utilizando el Audio Analógico en su TV (vea la Fig. 1. Si las conexiones de Audio Analógicas están ocupadas vea la Fig. 1A)
- Opción 2:** Conecte utilizando el conector de salida del audífono de la TV. (Vea la Fig.2)
- Opción 3:** Conecte utilizando las conexiones de Audio Analógicas de su decodificador Satelital/de Cable. (Vea la Fig. 3. Si sus conexiones de Audio Analógicas están ocupadas vea la Fig. 1A).
- Opción 4:** Conecte utilizando la salida de Audio Óptico de su TV o decodificador Satelital/de Cable. (Vea la Fig. 4)
- Opción 5:** Conecte utilizando la salida HDMI de su decodificador Satelital/de Cable. (Vea la Fig. 5)
- Opción 6:** Conecte a una aplicación de streaming tal como Netflix u otras aplicaciones similares. (Vea la Fig. 6)

CONTROL DE CONTENIDO DEL PAQUETE:

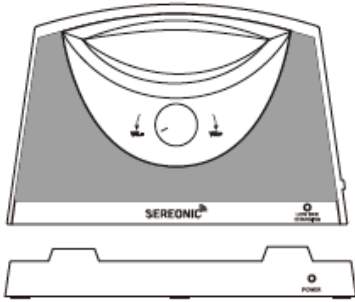

Receptor Inalámbrico (Parlante)

Base del Transmisor



Guía de Funcionamiento



Adaptador de CA

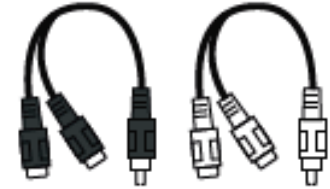

RCA Y-Adapter Cables (X2)



Cable de Audio Analógico



Cable Óptico Digital*

*(Por favor retire la tapa plástica de las puntas del cable Óptico)

Fig. A

CARACTERÍSTICAS DEL PRODUCTO:

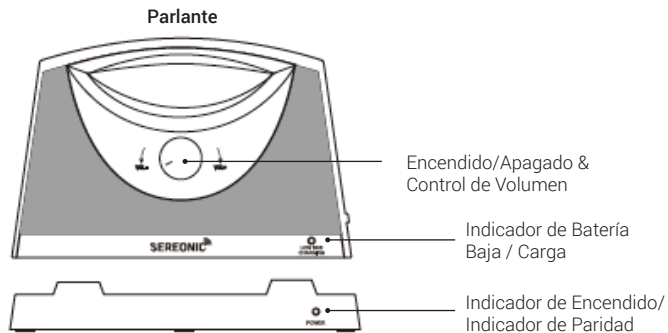

Base

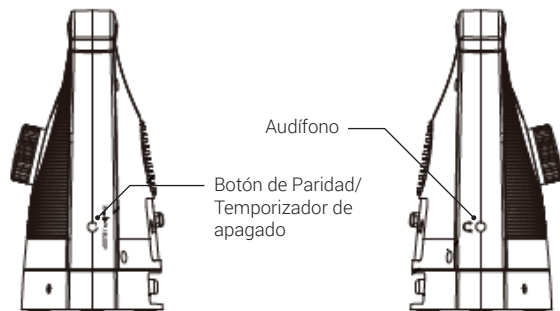

Fig. B

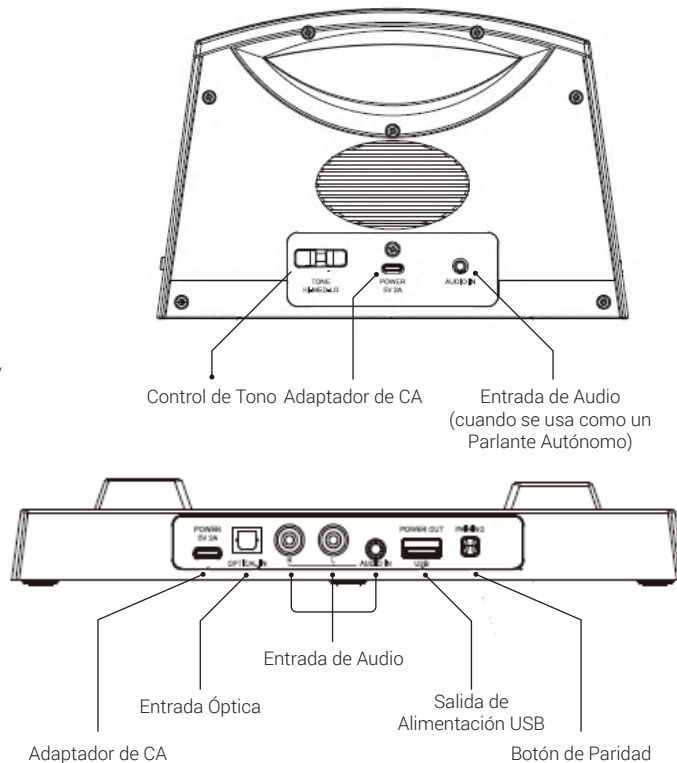
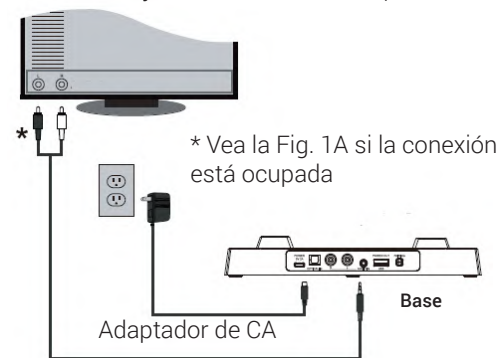

Fig. C

CONEXIONES & CONFIGURACIÓN:

01 Conecte a la salida de Audio Analógica RCA de su TV:

Conecte la Base a la parte posterior de la TV utilizando el cable RCA a 3.5mm como se muestra abajo. Una vez que el audio es detectado, el LED verde en la Base dejará de destellar, un LED de parpadeo lento indica que el audio NO ha sido detectado. Asegúrese que su TV esté encendida y que la configuración de Audio en su TV esté fija a salida de sonido a parlantes externos.



Cable de Audio **Fig. 1**

*Si la conexión de audio RCA en su TV está ocupada por otro dispositivo, utilice los cables separadores Y suministrados como se muestra en la Fig. 1A

Si las conexiones RCA están ocupadas por otro dispositivo:

Si las conexiones de audio RCA están ocupadas por otro dispositivo, utilice los cables separadores Y suministrados como se muestra abajo

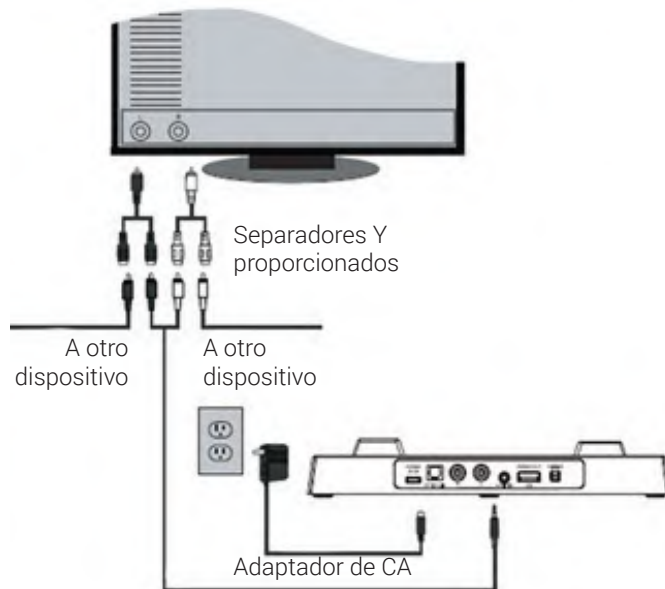

Fig. 1A

02 Conecte al conector de salida del audífono de la TV:

Si su TV tiene un conector de audífono, conecte la Base a la TV mostrada abajo utilizando el cable RCA a 3.5 mm suministrado. Una vez que el audio es detectado, el LED verde en la Base dejará de destellar, un LED de parpadeo lento indica que el audio NO ha sido detectado. Asegúrese que su TV esté encendida y que la configuración de Audio en su TV esté fija a salida a parlantes externos.

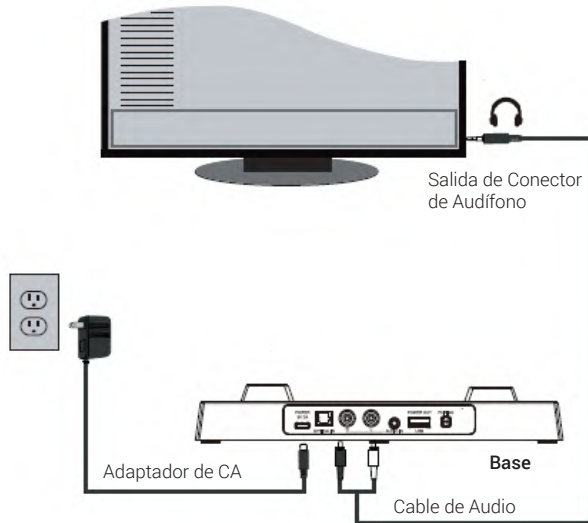

Fig. 2

03 Conecte a la salida RCA del decodificador Satelital/de Cable:

Conecte la Base a la salida de audio RCA del decodificar satelital/ de cable utilizando el cable RCA a 3.5mm suministrado como se muestra abajo.

Decodificador de TV Cable/Satelital,
Reproductor de DVD, Reproductor
de Blu-ray y Consola de Juegos

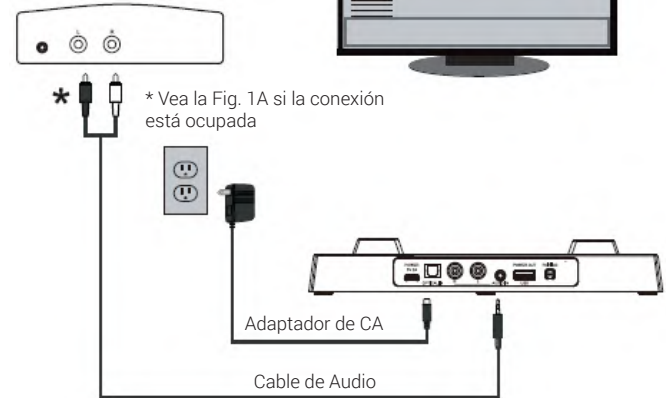

Fig. 3

*Si la conexión de audio RCA en su decodificador Satelital/de Cable está ocupada por otro dispositivo, utilice los cables separadores Y suministrados como se muestra en la Fig. 1A.

04 Conecte a la salida de Audio Óptico de su TV:

Conecte la Base a la salida de audio óptico de la TV utilizando el cable óptico suministrado como se muestra abajo. Por favor asegúrese que la configuración de Audio Digital esté fija al formato PCM. Puede cambiar la configuración de audio en la sección audio/sonido del menú de su TV.



***(Por favor retira la tapa plástica de las puntas del cable Óptico)**

Fig. 4

05 Conecte a la salida HDMI de su deco Satelital/de Cable:

Esta conexión requiere un convertidor HDMI (venta por separado).

01. Primero conecte el cable HDMI de la salida HDMI de su decodificador Satelital/ de Cable a la entrada HDMI del convertidor.
02. Conecte otro cable HDMI de la salida HDMI del convertidor a la entrada HDMI de su TV.
03. Conecte la Base al convertidor HDMI utilizando el cable RCA a 3.5mm suministrado como se muestra abajo.

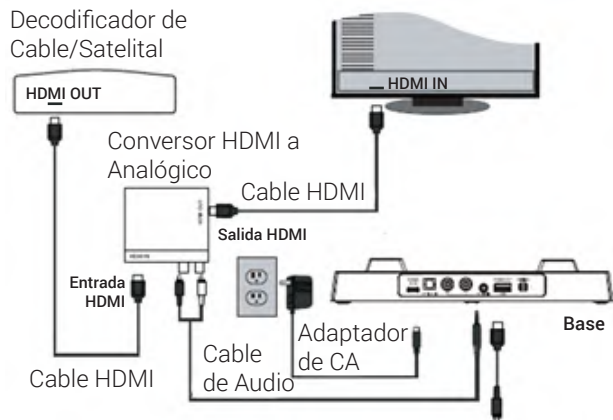

Fig. 5

06 Conecte a una aplicación de streaming tal como Netflix:

Algunos servicios de video transmiten sus programas con Audio Digital Dolby de 5.1Ch. El BT-200 no está equipado para decodificar la transmisión de audio digital Dolby. Puede utilizar uno de los dos métodos de abajo para conectar su BT-200 a servicios de streaming tales como Netflix u otros servicios de streaming similares.

01. Cambie la configuración de audio de su TV a audio PCM. Si su Tv no soporta PCM, utilice el método 2 de abajo.
02. Conecte la Base a su TV o consola que está transmitiendo el servicio de video a través de una conexión de audio óptico utilizando un convertor Analógico-Digital (venta por separado) como se ve en la Fig. 6. a la derecha.

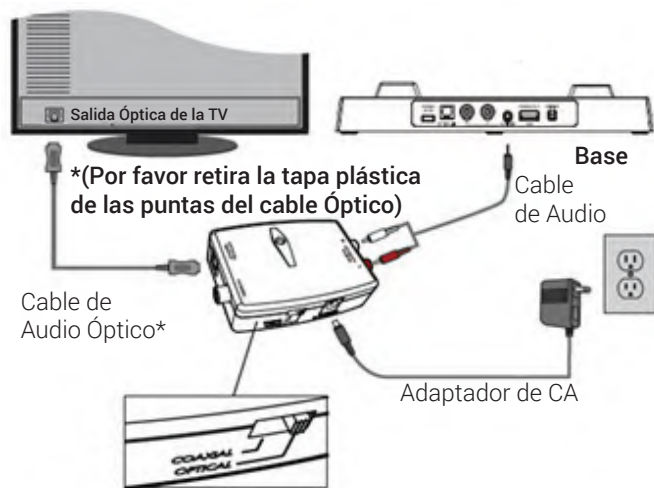

Fig. 6

DOLBY DIGITAL 5.1 y PCM (MODULACIÓN POR IMPULSOS CODIFICADOS, PULSE CODE MODULATION):

Las TV's más nuevas tienen la opción de configurar la salida de audio digital a Dolby o PCM (puede averiguar qué tipo de salida tiene su TV en la sección de audio/sonido del menú de su TV). El TV-SoundBox de SEREONIC solo trabaja con el formato de audio digital PCM. Si está utilizando una conexión de Audio Óptico como se muestra en la Fig. 4, fije su TV a la salida digital PCM. Si su TV no soporta el formato de audio PCM y solo puede generar Dolby Digital, necesitará utilizar un conversor Analógico-Digital como se muestra en la Fig. 5. Por favor tenga en cuenta que algunos servicios de streaming tales como Netflix u otros servicios similares transmitirán a veces un programa con el formato de audio digital Dolby.

UBICACIÓN DE LA BASE DEL TV-SoundBox DE SEREONIC:

Se recomienda ubicar la base del TV-SoundBox de SEREONIC en la parte superior de su mueble de TV cerca de su TV como se muestra abajo.

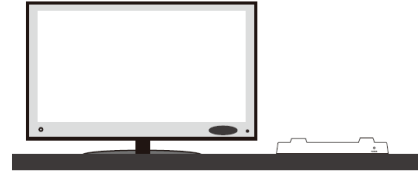

CARGA:

Coloque el Parlante en la Base como se muestra abajo por +4 horas antes de su primer uso. Durante la carga, el indicador LED verde de batería baja/carga parpadea. Cuando el Parlante esté completamente cargado, el LED verde dejará de parpadear y permanecerá iluminado. Una batería completamente cargada le proporcionará alrededor de 7.5 horas de tiempo de escucha a un volumen moderado.

Cuando el Parlante no esté en uso o cuando el indicador de batería baja parpadee, coloque el Parlante de vuelta en la Base para recargarlo.

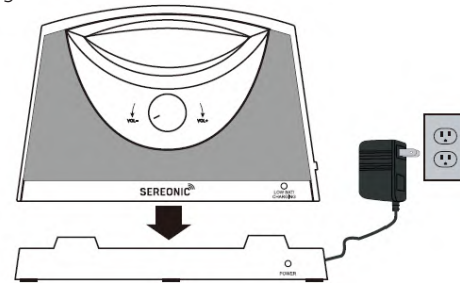

OPERACIONES:

01. Gire la perilla para encender o apagar el Parlante y para ajustar su volumen. El anillo de luz azul estará encendido.
02. El control de volumen del parlante de SEREONIC trabaja de manera independiente de los parlantes de su TV, puede bajar el volumen de los parlantes de su TV a bajo o apagado. En algunas TV's, puede que necesite utilizar su control remoto para ir al menú de la TV para lograr una configuración óptima de audio/parlante. Por favor consulte el manual de usuario de su TV para obtener detalles.



Ajuste de Tono

Parte Trasera del Parlante

03. Para conservar la energía de la batería, el Parlante se auto apagará si no recibe una señal de audio de la Base por un periodo de 2 minutos.

Nota: El Parlante no se encenderá automáticamente después de un auto apagado. Para encender el parlante después de un auto apagado, gire la perilla de volumen a la posición de apagado y encienda nuevamente el Parlante.

04. Fije el Control de Tono en la parte trasera del Parlante a una posición que le permita escuchar y entender mejor el diálogo de audio.

Temporizador de Apagado

El TV-SoundBox de SEREONIC está diseñado con un temporizador de apagado integrado de una hora para reducir suavemente el volumen del parlante gradualmente durante 1 hora para permitirle quedarse dormido y se apagará automáticamente después de 1 hora.

Para encender el Temporizador de 1 hora:

01. Presione el botón SLEEP (dormir) una vez en la parte lateral del Parlante para iniciar el temporizador. El anillo de luz de la perilla de volumen aparecerá y se desvanecerá lentamente.
02. En ciertos intervalos del temporizador, el volumen del parlante se reducirá gradualmente para ayudarlo a quedarse dormido.

03. El Parlante se apagará cuando el temporizado haya expirado después de 1 hora.
04. Para habilitar el sonido del Parlante otra vez después de que el tiempo haya expirado, gire la perilla de volumen hasta apagado, y luego enciéndalo nuevamente.
05. El Parlante se reconectará con la Base, y el sonido será reproducido.

Para apagar el Temporizador de 1 hora después de que haya iniciado:

Presione el botón SLEEP (dormir) una vez para apagar el temporizador. El anillo de luz de la perilla de volumen dejará de destellar.

EMPAREJAR Y CONECTAR:

Su TV-SoundBox de SEREONIC ya ha sido emparejado y listo para funcionar inmediatamente. En el caso que se necesite un re-emparejamiento o reconexión entre el Parlante y la Base o que necesite emparejar Parlantes adicionales por favor siga los siguientes pasos descritos abajo en EMPAREJAMIENTO DE PARLANTES.

EMPAREJAMIENTO DE PARLANTES:

Puede añadir hasta 10 Parlantes para trabajar con su Base. Si necesita re-emparejar su Parlante actual o emparejar Parlantes adicionales a la Base, por favor siga los pasos abajo.

Asegúrese que el Parlante esté completamente cargado.

Asegúrese que su Base actual esté conectada adecuadamente y que el LED verde en la Base esté encendido y que NO esté parpadeando.

Para emparejar un Parlante a la Base.

01. Encienda el Parlante.
02. Presione y mantenga el botón PAIRING (emparejar) en la parte lateral del Parlante hasta que el indicador de la perilla del volumen comience a parpadear.

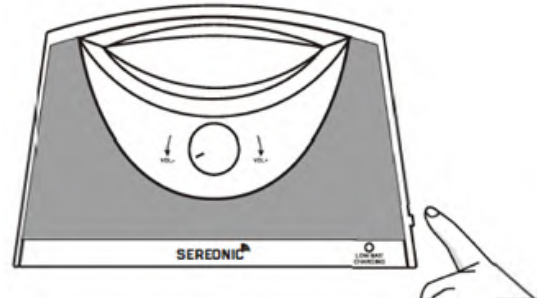

03. Presione y mantenga el botón PAIRING (emparejar) en la parte posterior de la Base como se muestra abajo hasta que el LED verde comience a parpadear.

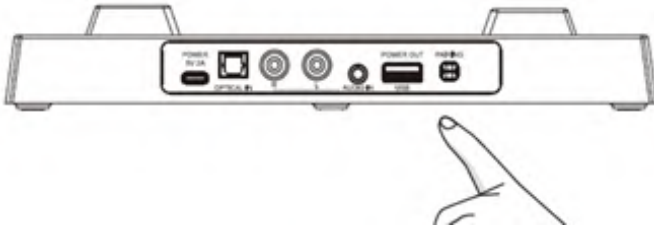

04. Tan pronto como el emparejamiento sea exitoso los sonidos empezarán a ser reproducidos.
05. Repita los pasos nuevamente si el emparejamiento no fue exitoso.

Nota: Si está emparejando múltiples parlantes, solo puede emparejar un parlante a la vez.

UTILIZANDO UN AUDÍFONO:

Conecte sus audífonos al conector de Audífono en la parte lateral del Parlante como se muestra abajo. El Parlante no emitirá ningún sonido mientras el conector del audífono esté conectado. Ajuste el volumen del audífono girando la perilla de volumen del Parlante.

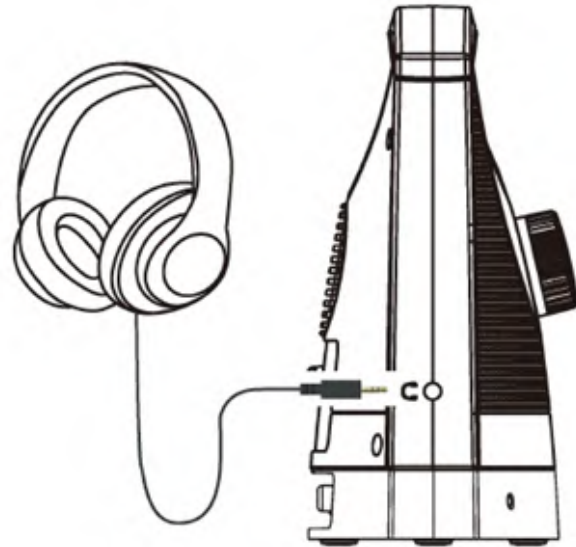

CONEXIÓN DE PARLANTE AUTÓNOMO:

Conecte su fuente de audio al conector de Entrada de Audio en la parte posterior del Parlante como se muestra abajo. Esta entrada anulará las señales de audio del transmisor de la Base.

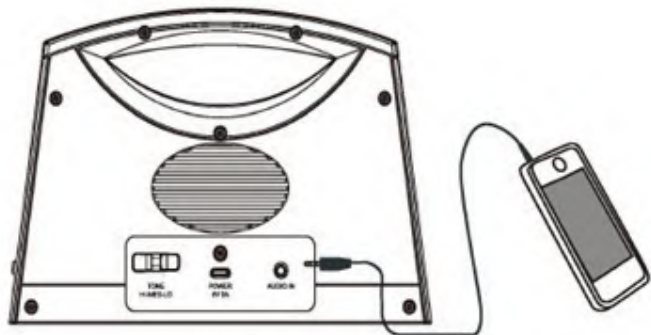

Nota: Asegúrese que el nivel de volumen esté fijado en alto en su dispositivo de fuente de audio. El volumen del TV-SoundBox de SEREONIC y el de su dispositivo de fuente de audio necesitan estar fijados en el nivel de volumen más alto para el obtener el volumen más alto. El control de volumen en su dispositivo de fuente de audio y el TV-SoundBox de SEREONIC trabajan de manera independiente el uno del otro.

CONECTAR SU PARLANTE A UNA FUENTE DE ALIMENTACIÓN DIRECTA:

Adquiera un adaptador de CA adicional (disponible en Serene) y conéctelo en el Parlante como se muestra más abajo. De esta manera, Ud. puede colocar y mantener el Parlante en la misma ubicación sin la necesidad de regresarla a la Base para recarga.

Parte Trasera del Parlante

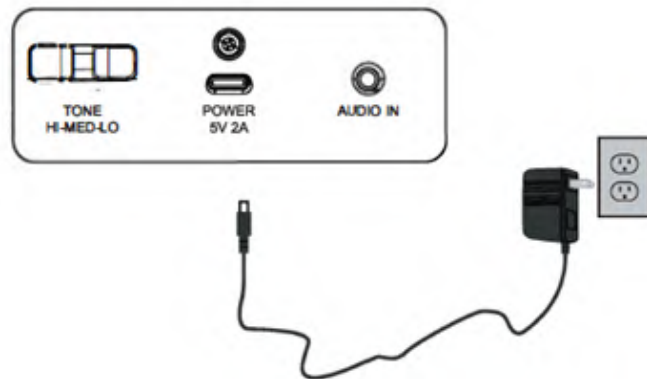

RESOLUCIÓN DE PROBLEMAS:

El Parlante no emite sonido:

Un LED verde parpadeante en la Base indica que el audio NO ha sido detectado por la Base. Por favor revise todas las conexiones para asegurar que todos los cables están conectados firmemente en la parte trasera de la Base y de la TV. También confirme que el Parlante no está a más de 100 pies de la Base.

Hay sonido de la TV, pero no hay sonido del Parlante:

Revise la configuración del parlante de su TV yendo al Menú de la TV, utilizando el control remoto de su TV y asegurando que la TV esté enviando señales de audio a los parlantes externos.

Si está utilizando una conexión de audio Digital tal como una conexión Óptica o HDMI, por favor asegúrese que la configuración de audio en el sonido de su TV esté fija en PCM y NO Dolby Digital. Por favor consulte la sección de Dolby Digital en la página X.

El indicador de Batería Baja/Carga sigue parpadeando en el Parlante:

Esto indica que la batería está baja y necesita ser colocado en la Base para recargarlo. Cuando esté completamente cargado, el parpadeo se detendrá. Si el parpadeo no se detiene, revise para asegurar que el Parlante esté conectado firmemente y asentado adecuadamente en la Base.

LIMPIEZA Y MANTENIMIENTO:

Desconecte el adaptador de CA de la pared. Utilice un trapo seco y suave para limpiar y desempolvar las superficies externas y los contactos de carga. No sumerja el Parlante o la Base en agua.

ACCESORIOS OPCIONALES:



BT-200RX

Receptor extra para mayor conveniencia y movilidad.



BT-200 APTR

Adaptador extra para cargar su Parlante sin la Base.



HAC-200

Convertor HDMI a Analógico para conectar el BT-200 a su TV utilizando el puerto HDMI de su decodificador de TV Cable/- Satelital.



DAX-200

Convertor Analógico-Digital para conectar el BT-200 a su TV utilizando la salida del Puerto Óptico para Audio Digital Dolby.

ESPECIFICACIONES:

Transmisión RF	Frecuencia de 2.4GHz
Parlantes	2 X 5W Class D
Respuesta en Frecuencia	20Hz -20KHz
Batería	1 X 18650
Tiempo de Carga	+4 horas
Rango del Receptor	hasta 100 ft (30m) campo abierto
Adaptador de CA	Entrada 100-240VAC/50-60 Hz Salida 5VDC / 2000 mA
Tiempo de Escucha	aprox. 7.5 horas @ 50% de nivel
Dimensiones	9"X7"x3.25" (24X11X8 cm)
Peso	aprox. 1.7 lb (800g)

Las especificaciones están sujetas a cambio sin previo aviso.

GARANTÍA/INFORMACIÓN DE SERVICIO:

Su TV-SoundBox de SEREONIC viene con una garantía limitada de un año. Garantizamos durante el periodo de garantía desde la fecha de compra del comprador original que el TV-SoundBox de SEREONIC estará libre de defectos en materiales y fabricación bajo uso en casa previsto. Si el TV-SoundBox de SEREONIC no funciona adecuadamente dentro de un año de la compra original debido a defectos en material o fabricación, regrese la unidad (flete pre-pagado) con el comprobante de compra (recibo de compra o albarán, sin excepciones) a Serene Innovations.

Serene Innovations reparará o reemplazará la unidad y se le devolverá sin ningún costo. Habrá gastos de envío adicionales si es enviada fuera de los 48 Estados Continentales de los EE.UU.

Esta garantía no aplica a ningún producto que haya sido dañado accidentalmente debido al maltrato, mal uso, uso negligente o una frecuencia eléctrica o tensión diferente a la señalada en el producto y/o descrita en este manual. Defectos o errores causados por alteraciones no autorizadas, reparaciones y/o manipulación tampoco están cubiertos por esta garantía.

Cualquier producto devuelto autorizado debe estar acompañado de un comprobante de compra y una breve descripción del problema. Para reparación y servicio fuera de garantía, por favor contacte a nuestro Departamento de Atención al Cliente para más detalles.

Daños Indirectos o Consecuentes:

Ni Serene Innovations ni el minorista, distribuidor o distribuidor vendedor tiene la responsabilidad por cualquier daño indirecto o consecuente, incluyendo, sin limitación, lucro cesante comercial o por cualquier gasto indirecto, pérdida de tiempo o inconveniencia. Algunos estados no permiten la exclusión o limitación de daño indirecto o consecuente, así que la limitación o exclusión antedicha puede no aplicar para Ud.

Esta garantía no aplica a ningún producto que haya sido dañado accidentalmente, mal usado, usado negligentemente o usado a una frecuencia eléctrica o tensión diferente a la señalada en el producto y/o descrita en este manual. Defectos o errores causados por alteraciones no autorizadas, reparaciones y/o manipulación tampoco están cubiertos por esta garantía.

Esta garantía le da derechos legales específicos y puede tener también otros derechos legales que varían de estado a estado.

Si un defecto cubierto por esta garantía ocurre, contacte rápidamente a un Representante de Atención al Cliente por teléfono, o visite www.sereneinnovations.com para obtener un Número de Autorización de Mercadería Devuelta (RMA, Return Merchandise Authorization) e instrucciones de envío antes de enviar el producto a Serene Innovations. Cualquier envío sin un número de RMA, no será aceptado y será devuelto a Ud. a su costo. Cualquier producto devuelto autorizado debe estar acompañado de un comprobante de compra y una breve explicación del problema.

Para reparación y servicio fuera de garantía, por favor contacte a nuestro Departamento de Atención al Cliente para indicaciones.

Información de las Normas de la FCC **Información del Artículo 15 de las Normas de la FCC**

Este dispositivo cumple con el Artículo 15 de las normas de la FCC. El funcionamiento está sujeto a las siguientes dos condiciones: (1) este dispositivo no puede causar interferencias perjudiciales, y (2) este dispositivo debe aceptar cualquier interferencia recibida, incluyendo interferencia que pueda causar un funcionamiento no deseado. Este equipo ha sido probado y cumple con los límites de un dispositivo digital de Clase B, en virtud del Artículo 15 de las normas de la FCC. Estos límites están diseñados para proporcionar protección razonable contra la interferencia perjudicial en instalaciones residenciales.

Este equipo genera, utiliza, y puede irradiar energía de radiofrecuencia y, si no está instalado y utilizado de acuerdo con las instrucciones, puede causar interferencia perjudicial a las comunicaciones de radio. Sin embargo, no hay garantía que la interferencia no ocurra en una instalación particular. Si este equipo causa interferencia perjudicial a la recepción de radio o televisión, la cual puede ser determinada encendiendo y apagando el equipo, se alienta al usuario a tratar de corregir la interferencia por una o más de las siguientes medidas:

01. Reoriente la antena receptora.

02. Incremente la separación entre el equipo y el receptor.
03. Conecte el equipo a un tomacorriente en un circuito diferente al cual está conectado el receptor.
04. Consulte al distribuidor o a un técnico de radio/TV experimentado por ayuda.

Cambios o modificaciones no aprobadas expresamente por la parte responsable de su cumplimiento podría anular su autoridad para operar el equipo.

Información y Normas de Industria Canadá

Aviso: *La etiqueta de Industria Canadá identifica a los equipos certificados.*

Declaración de Cumplimiento de IC

Este producto cumple con las especificaciones técnicas aplicables de Innovación, Ciencia y Desarrollo Económico Canadá.

El funcionamiento está autorizado bajo las dos condiciones siguientes:

01. Este dispositivo no puede causar interferencia.
02. Este dispositivo debe aceptar cualquier interferencia, incluyendo interferencia que pueda causar un funcionamiento no deseado del dispositivo.

Este dispositivo digital de Clase B cumple con la ICES-003 Canadiense, RSS-210.



Serene Group, Inc



14731 Carmenita Road, Norwalk, CA. 90650



Toll Free: 866-376-9271, Fax: 562-483-2087



Website: www.sereneinnovations.com



Email: Customercare@Sereneinnovations.com